

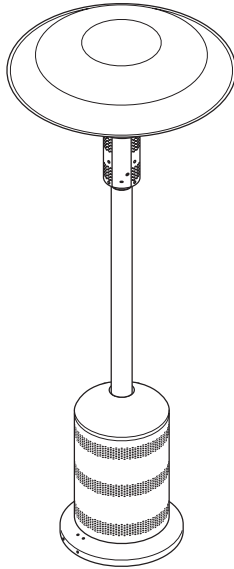

## Propane/LP Patio Heater Owner's Manual



**GAS FIRED**



**LISTED 86NH**

**⚠ WARNING: For outdoor use only.**

**MODELS SPC-54PHW, SPC-54PHB, SPC-54PHT AND SPC-54PHS**

**IMPORTANT: Read and understand this manual before assembling, starting or servicing heater. Improper use of heater can cause serious injury. Keep this manual for future reference.**

### **FOR YOUR SAFETY**

**Do not store or use gasoline or other flammable vapors and liquids in the vicinity of this or any other appliance.**

### **FOR YOUR SAFETY**

**If you smell gas:**

- 1. Shut off gas to the appliance.**
- 2. Extinguish any open flame.**
- 3. If odor continues, immediately call your gas supplier.**

**⚠ WARNING: Improper installation, adjustment, alteration, service or maintenance can cause injury, property damage, or death. Read the installation, operating, and maintenance instructions thoroughly before installing or servicing this equipment.**

## TABLE OF CONTENTS

Specifications .....	2	Servicing.....	9
Safety Information .....	2	Replacement Parts.....	9
Propane/LP Safety .....	4	Technical Service.....	9
Assembly Instructions.....	4	Illustrated Parts Breakdown and Parts List.....	10
Operating Instructions .....	7	Warranty and Repair Service .....	12
Storage.....	8		

## SPECIFICATIONS

- Rating: 40,000 Btu/hr (11.7 kW)
- Type of Gas: Propane/LP Only
- Gas Supply Pressure to regulator: Maximum - 150 psi (1034.2 kPa), Minimum - 5 psi (34.5 kPa)
- Gas Supply Pressure Regulator out: 11" W.C. (2.74 kPa)
- Ignition: Piezo Ignition
- Fuel Consumption: 1.86 lbs./hr (0.84 kg/hr)
- Flame Safety: Thermocouple Operated Gas Valve

## SAFETY INFORMATION

**⚠ WARNING: This product contains and/or generates chemicals known to the State of California to cause cancer or birth defects, or other reproductive harm.**

**⚠ WARNING: Not for home or recreational vehicle use.**

**⚠ WARNING: Fire, burn, inhalation, and explosion hazard. Keep solid combustibles, such as building materials, paper or cardboard, a safe distance away from the heater as recommended by the instructions. Never use the heater in spaces which do or may contain volatile or airborne combustibles, or products such as gasoline, solvents, paint thinner, dust particles or unknown chemicals.**

We cannot foresee every use which may be made of our heaters. Check with your local fire safety authority if you have questions about heater use.

Other standards govern the use of fuel gases and heat producing products for specific uses. Your local authorities can advise you about these.

**Carbon Monoxide Poisoning:** Direct-Fired means that all of the combustion products enter the heated space. Even though this heater operates very close to 100 percent combustion efficiency, it still produces small amounts of carbon monoxide. Some people are more affected by carbon monoxide than others. Early signs of carbon monoxide poisoning resemble the flu, with headaches, dizziness, and/or nausea. If you have these signs, the heater may not be working properly. **Get fresh air at once!** Check for proper ventilation and have heater serviced.

**Propane Gas:** Propane gas is odorless. An odor-making agent is added to propane gas. The odor helps you detect a propane gas leak. However, the odor added to propane gas can fade. Propane gas may be present even though no odor exists.

---

## SAFETY INFORMATION

### Continued

This is a propane, direct-fired heater. Propane is heavier than air. If propane leaks from a connection or fitting, it sinks to the floor, collecting there with the surrounding air, forming a potentially explosive mixture. Obviously, propane leaks should be avoided, so set up the propane supply with utmost care. Read *Propane/LP Safety*, page 4 for additional information about detecting propane leaks. Leak check new connections or reconnections with a soap and water solution and follow all connection instructions herein. Also, ask your propane dealer for advice on the propane application and supply installation and ask them to check it if there are any questions.

When the heater is to be operated in the presence of other people the user is responsible for properly acquainting those present with the safety precautions and instructions, and of the hazards involved.

Make certain you read and understand all warnings. Keep this manual for reference. It is your guide to safe and proper operation of this heater.

1. Check the heater thoroughly for damage. DO NOT operate a damaged heater.
2. DO NOT modify the heater or operate a heater which has been modified from its original condition.
3. Use only propane/LP gas.
4. Use only VAPOR WITHDRAWAL propane supply. The propane cylinder must be arranged for vapor-withdrawal, in accordance with the *Compress Gas Associations, Small Propane Bottle Assembly*. If there is any question about vapor withdrawal, ask your propane dealer.
5. Never use the heater if the ballast weight is not assembled onto the base. The base must be weighted to avoid tipping.
6. Use only the hose and regulator assembly provided with the heater.
7. Inspect hose assembly before each use of the heater. If there is excessive abrasion or wear, or hose is cut, replace with hose assembly listed on parts list before using heater.
8. This heater is for OUTDOOR USE ONLY, even so, make sure that there is ample fresh air ventilation. Do not use in buildings, garages or other enclosed spaces.
9. If at any time gas odor is detected, IMMEDIATELY DISCONTINUE operation until the source of gas has been located and corrected. Read *Propane/LP Safety*, page 4 for additional information about detecting propane leaks.
10. Install the heater such that it is not directly exposed to water spray, rain and/or dripping water.
11. Maintain minimum clearance to people or normal combustible material (like paper) of 3.6 ft. (1100 mm) from top and 2 ft. (609 mm) from the reflector.
12. Operate only on a stable, level surface.
13. Do not spray aerosols near the heater during use or shortly thereafter.
14. Do not clean heater with combustible or corrosive cleaners. Use warm, soapy water.
15. Check control compartment burners and circulation air passageways for free air passage, make sure that there are no obstructions. These areas are a common location for spider webs, which can present a dangerous condition, damage the heater and render it unsafe for use. The heater must be checked if any of the following conditions exist:
  - a) Gas smell along with predominate yellow tipping of the burner.
  - b) Heater does not reach temperature.
  - c) Uneven burner glow.
  - d) Burner makes popping noises during normal use, other than during shutdown.
16. Use only soapy water (1 part liquid dish washing detergent to 3 parts water) to conduct leak tests whenever a propane cylinder is connected. Bubbles indicate a leak.
17. Do not adjust gas regulator. If you are unsure of your appliances gas type or pressure, call a qualified service person.
18. Place the control knob on "OFF" position when heater is not in use.
19. Always disconnect the gas supply after the heater is turned "OFF".
20. Do not move, handle or service while hot or burning.
21. Allow 45 minutes to cool down after use before attempting to move heater.
22. Do not operate this appliance in windy conditions. Maximum allowable wind speed is 10 mph (16 Km/h).
23. Do not operate this appliance in temperature conditions below 40° F (5° C).

## SAFETY INFORMATION

*Continued*

24. Keep heater away from areas where flammable liquids, vapors or solids are stored or used.
25. If operated in salt air environments, the unit will require more frequent cleaning; otherwise, the longevity of the unit will deteriorate rapidly. Use warm soapy water to clean the unit.
26. Items or material, when stored under the heater, will be subjected to radiant heat and could be seriously damaged.

**Any guard or other protective device removed for servicing must be replaced prior to operating the heater.**

**Surface temperatures become very hot when operating heater. Children and adults should stay away to avoid burns or clothing ignition.**

**Young children should be carefully supervised when they are in the area of the heater.**

**Clothing or other flammable materials should not be hung from the heater, or placed on or near heater.**

**Installation and repair should be done by a qualified service person. The heater should be inspected before use and at least annually by a qualified service person. More frequent cleaning may be required as necessary. It is imperative that control compartments, burners and circulating air passageways of the heater be kept clean.**

** CAUTION: The gas pressure regulator provided with this appliance must be used. This regulator is set for an output pressure of 11" W.C. (2.74 kPa).**

## PROPANE/LP SAFETY

** WARNING: For outdoor use only.**

### ASPHYXIATION HAZARD

- Do not use this heater for heating human living quarters.
- Do not use in unventilated areas.
- The flow of combustion and ventilation air must not be obstructed.
- Proper ventilation air must be provided to support the combustion air requirements of the heater being used.
- Refer to the *Specifications*, page 2, heater data plate or contact DESA Heating Products to determine combustion air ventilation requirements of the heater.
- Lack of proper ventilation air will lead to improper combustion.
- Improper combustion can lead to carbon monoxide poisoning leading to serious injury or death. Symptom of carbon monoxide poisoning can include headaches, dizziness and difficulty in breathing.

### ASSEMBLY INSTRUCTIONS

#### Tools Required:

- #2 Phillips Head Screwdriver 1
- Adjustable Wrench 2

Inspect heater components for possible shipping damage. If any is found, immediately notify the dealer. Check to make sure that all components are included with your heater (see pages 10 and 11).

#### POLE ASSEMBLY

1. Attach legs to base using two bolts, two lock washers and two nuts (see Figure 1, page 5). Insert bolts through legs and into top of base. Attach lock washers and nuts from underneath base. Finger tighten only. Repeat for each leg. Do not fully tighten until next step.
2. Secure pole support to legs using two bolts, two lock washers and two nuts. Repeat for each leg. Wrench tighten nuts and bolts from step 1 and 2.
3. Attach ballast weight to base using one, long bolt, lock washer and nut (see Figure 1, page 5).

# ASSEMBLY INSTRUCTIONS

## Continued

4. Insert manifold into pole support (see Figure 2). Insert the manifold assembly through the hole in the post support. *Note:* Make sure hose and regulator assembly attached to manifold are never bent or kinked during installation and operation of heater.
5. Attach pole to pole support (Figure 3). Place pole into pole support center connector. Tighten six set screws with hex allen wrench supplied with heater. *Note:* Set screws are threaded inside post support.
6. Put propane/LP cylinder cover on base assembly (see Figure 4). Slide propane/LP cylinder cover over pole and pole support. Be sure that the propane/LP cylinder cover rests level on the base.

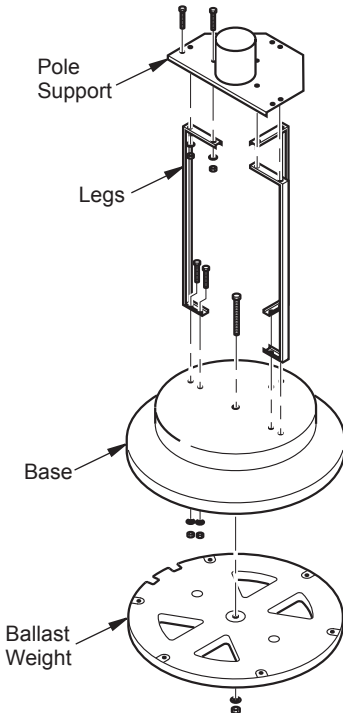

**Figure 1 - Base Assembly**

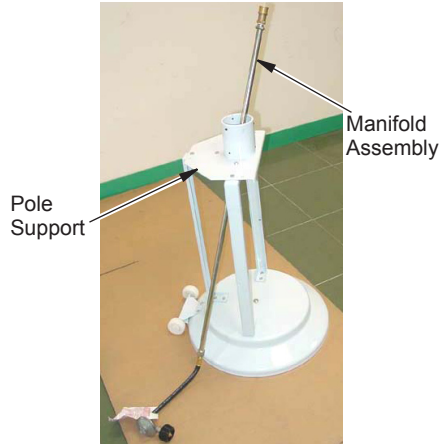

**Figure 2 - Installing Manifold Assembly**

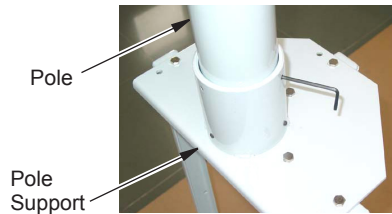

**Figure 3 - Pole to Pole Support**

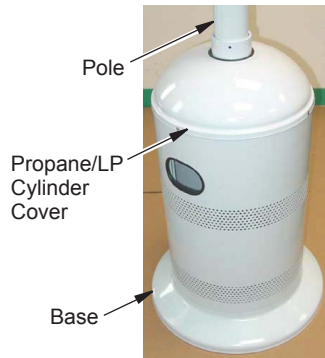

**Figure 4 - Propane/LP Cylinder Cover**

## ASSEMBLY INSTRUCTIONS

*Continued*

### BURNER AND CONTROL ASSEMBLY

The connection between the fuel line to the burner is a quick connect connection type. Follow these steps to assemble, while referring to Figure 5.

1. Pull manifold out of top end of pole.
2. Slide/move quick connect collar of manifold to the back.
3. Attach manifold to burner and control assembly by pushing burner and control assembly into manifold connection all the way through manifold.
4. Make sure manifold and burner assembly snap in properly.
5. Release the quick connect collar of manifold that was slid to the back in step 2.
6. Place burner and control assembly onto pole.

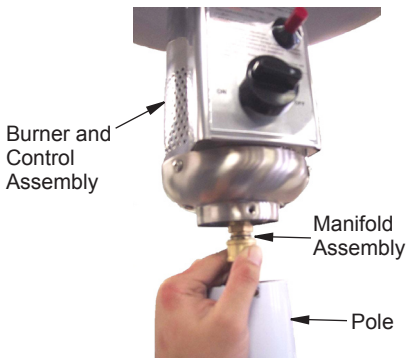

**Figure 5 - Connecting Manifold Assembly to Burner and Control Assembly**

### CHECK FOR LEAKS

**IMPORTANT:** The heater must be leak tested before any further assembly is done. Use only a soap and water solution. **DO NOT USE FLAME.**

Turn control knob to the OFF position. Securely connect regulator to propane/LP gas cylinder. Open propane/LP cylinder valve. Apply a soap and water solution to connections at the manifold, burner, and control assembly. Bubbles forming show a leak. In case of any leaks, turn off propane/LP cylinder valve, remove manifold, check and clean connection. Reconnect manifold and leak test again.

Upon completion of leak test, and when there is no sign of a leak, turn off propane/LP cylinder valve and disconnect regulator from propane/LP gas cylinder. Remove propane/LP gas cylinder and continue to next step.

### POLE AND BURNER/CONTROL ASSEMBLY

Attach pole to burner and control assembly (see Figure 6). Align the three holes. Insert a small bolt in each hole and tighten using #2 Phillips head screwdriver.



**Figure 6 - Attach Burner and Control Assembly to Pole**

## ASSEMBLY INSTRUCTIONS

*Continued*

### MANIFOLD FIXING PLATE AND POLE SUPPORT

1. Locate threaded hole underneath post support. This hole is for mounting manifold fixing plate (see Figure 7).
2. Align holes on manifold fixing plate with threaded holes on pole support.
3. Make sure manifold fixing plate is facing downward see (Figure 7).
4. Use a bolt to tighten manifold fixing plate to post support using #2 Phillips head screwdriver.
5. Turn manifold fixing plate so it will hold manifold in place.
6. Tighten bolt so manifold fixing plate will not move.

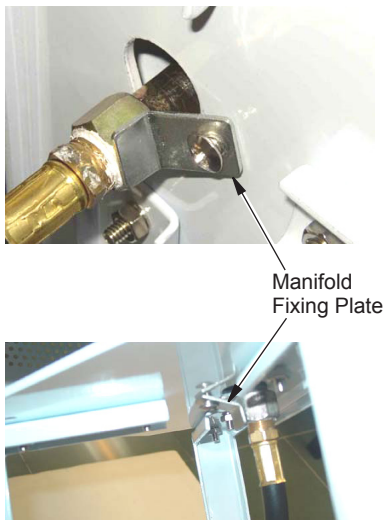

**Figure 7 - Attaching Manifold Fixing Plate to Post Support**

### DOMES AND EMITTER

Gently lay heater assembly on its side using one of the shipping styrofoam inserts to prop up the top half of heater. Align holes in dome with threaded studs in emitter cover. Secure dome to emitter using three cap nuts. Tighten with an adjustable wrench. Stand heater back to upright position.



**Figure 8 - Attaching Dome to Emitter**

## OPERATING INSTRUCTIONS

**⚠ WARNING:** If you smell gas:

- Shut off gas to the appliance.
- Extinguish any open flames.
- If odor continues, immediately call your gas supplier.

**See safety warnings and precautions starting on the front page of this manual for more information.**

### PREPARING FOR OPERATION

1. Check heater for possible shipping damage. If any is found, immediately notify the factory.
2. Follow all safety information.
3. Check and assure control knob is in the OFF position.
4. Place propane/LP gas cylinder inside cylinder base. Securely connect regulator to propane/LP gas cylinder.
5. Turn cylinder valve on. Apply a soap and water solution to connection at regulator and cylinder. Bubbles forming show a leak.
6. In case of any leaks, turn off propane/LP cylinder valve, undo leaking connection. Check and clean connection. Reconnect regulator and leak test again.



# OPERATING INSTRUCTIONS

*Continued*

## START

1. Purge gas line leading to pilot assembly. Press and turn control knob to HIGH position, keeping it pressed in for 1 to 2 minutes. *Note:* When a new or refilled gas cylinder is installed, heater will need to be purged again.
2. To light the pilot:
  - a) Press control knob and turn to the PILOT position.
  - b) Hold control knob in and press ignition button until the pilot lights.
  - c) Keep control knob pressed in for 30 seconds to heat thermocouple.
  - d) Release control knob and pilot should remain lit. *Note:* To visually check ignition of pilot, slide viewing hole cover to either side (see Figure 9).
  - e) Once pilot flame stays on, close viewing hole cover.

**CAUTION:** Do not attempt to slide the viewing hole cover when the main burner is lighting, operating or hot.

3. To match light pilot, rotate the viewing hole cover and apply flame to the pilot burner while holding knob in for 20 seconds or until pilot remains lit when knob is released.
4. Set the heat level.
  - a) Press and turn control knob to the HIGH position. Burner will light immediately.
  - b) Press and turn control knob to the desired heat level. *Note:* While in use, burner flame should be mainly blue in appearance with a small amount of yellow.

**IMPORTANT:** Smoke and odor (not a gas odor) emission may occur in the first 15 minutes of use. Run heater at high setting for at least 15 minutes to eliminate this problem.

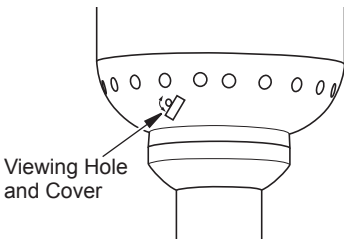

**Figure 9 - Viewing Hole and Cover**

**WARNING:** If you smell gas while in use, immediately press and turn control knob to the OFF position to shutdown heater.

## STOP

1. Press and turn control knob to the PILOT position. Burner will extinguish but pilot will stay on.
2. To extinguish pilot, press and turn control knob to the OFF position.
3. Turn off gas supply.
4. Do not attempt to relight the heater for 5 minutes after propane/LP cylinder valve has been closed.

## RESTART HEATER

1. Turn gas control knob to the OFF position.
2. Wait 5 minutes.
3. Restart following *Start* procedure.

## STORAGE

1. Allow at least 45 minutes for heater to cool down after using.
2. Store heater upright in a sheltered area away from inclement weather and dust.
3. If desired, cover heater after heater has cooled.
4. If heater is not to be used for an extended period of time, disconnect and remove propane/LP gas cylinder and store in accordance with the *Standard for Storage and Handling of Liquefied Petroleum Gases, ANSI/INFP 58*.



---

## SERVICING

To assure safety, proper function and longevity of the heater, regular maintenance is required. The frequency of maintenance will depend on the usage of the unit. Review the following concerning the criteria for a properly functioning heater. Failing to follow proper, regular maintenance will void warranty.

A hazardous condition may result if a heater is used that has been modified or is not functioning properly. When the heater is working properly:

- The flame is contained within the heater.
- The flame is essentially blue with perhaps some yellow tipping.
- There is no strong disagreeable odor, eye burning or other physical discomfort.
- There is no smoke or soot internal or external to the heater.
- There are no unplanned or unexplained shut downs of the heater.

The parts lists and wiring diagram show the heater as it was constructed. Do not use a heater which is different from that shown. In this regard, use only the hose, regulator and cylinder connection fitting (called a POL fitting) supplied with the heater. **IMPORTANT:** Do not use alternates. For this heater, the regulator must be set as shown in *Specifications*, page 2. If there is any uncertainty about the regulator setting, have it checked.

## REPLACEMENT PARTS

 **WARNING: Use only original replacement parts. This heater must use design-specific parts. Do not substitute or use generic parts. Improper replacement parts could cause serious or fatal injuries. This will also protect your warranty coverage for parts replaced under warranty.**

## PARTS UNDER WARRANTY

Contact authorized dealers of this product. If they can't supply original replacement part(s), either contact your nearest Parts Central or call DESA Heating Products' Technical Service Department at 1-866-672-6040.

When calling DESA Heating Products, have ready

- your name
- your address
- model number of your heater
- how heater was malfunctioning
- purchase date

## PARTS NOT UNDER WARRANTY

Contact authorized dealers of this product. If they can't supply original replacement part(s), either contact your nearest Parts Central (listed in Authorized Service Center booklet) or call DESA Heating Products at 1-866-672-6040 for referral information.

When calling DESA Heating Products, have ready

- model number of your heater
- the replacement part number

## TECHNICAL SERVICE

A heater which is not working right must be repaired, but only by a trained, experienced service person. To find the service center closest to you, or if you have further questions about this heater, contact DESA Heating Products' Technical Service Department at 1-866-672-6040. When calling, please have your model and serial numbers of your heater ready.

You can also visit DESA Heating Products' Technical Service web site at [www.desatech.com](http://www.desatech.com).

You may also obtain in-warranty or out-of-warranty service by taking the product to your local service center.

# ILLUSTRATED PARTS BREAKDOWN

## MODELS

SPC-54PHW, SPC-54PHB, SPC-54PHT AND SPC-54PHS

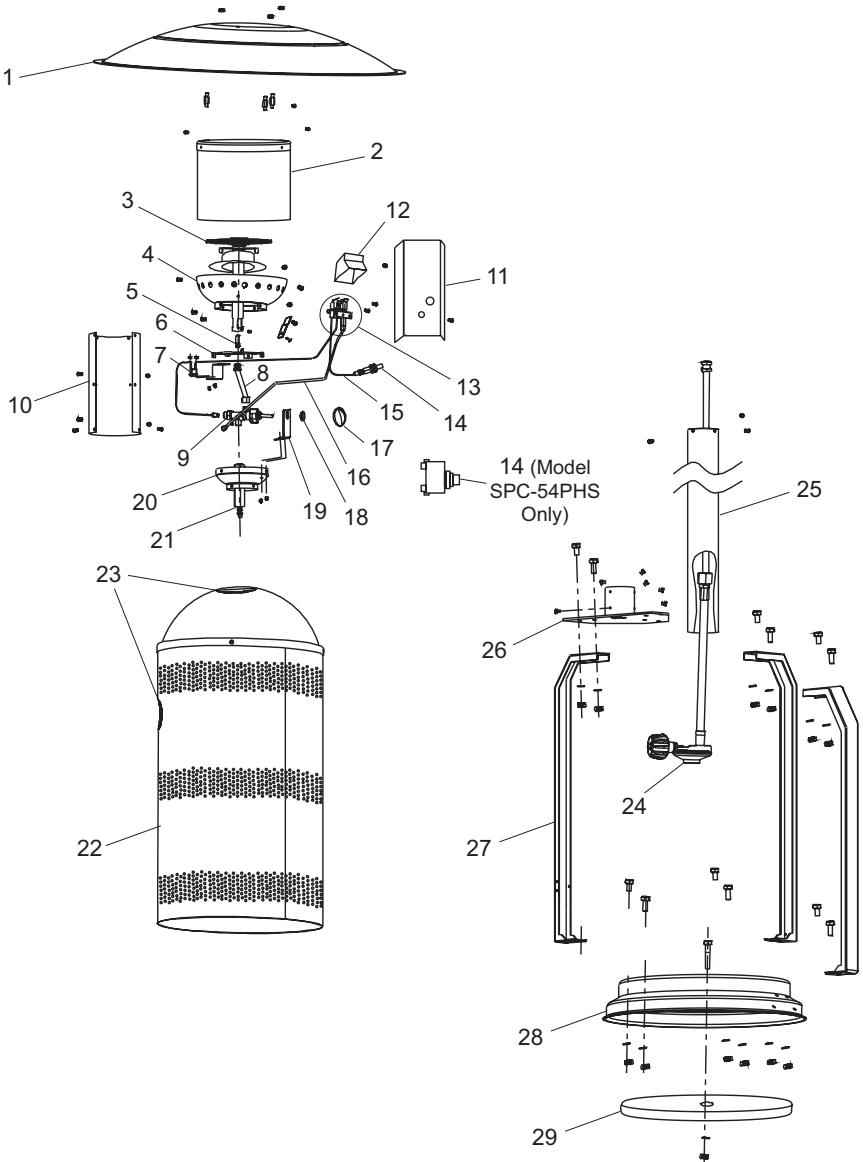

## PARTS LIST

This list contains replaceable parts used in your heater. When ordering parts, follow the instructions listed under *Replacement Parts* on page 9 of this manual.

KEY			
NO.	PART NO.	DESCRIPTION	QTY.
1	114133-01	Reflector	1
2	114102-01	Emitter Assembly	1
3	114104-01	Burner Assembly	1
4	114113-01	Burner Cover Bottom	1
5	114126-01	Orifice, Main Burner	1
6	114130-01	Adiabatic Plate	1
7	114138-01	Tip Switch	1
8	114140-01	Fuel Tube	1
9	114142-01	Valve	1
10	114115-01	Valve Housing Cover	1
11	114129-01	Front Cover Panel	1
	114129-02	Front Cover Panel (SPC-54PHS only)	1
12	114136-01	Shield, Pilot Wind	1
13	114105-01	Pilot Assembly	1
14	102445-01	Piezo Ignitor Kit	1
	114187-01	Electronic Ignitor Kit (SPC-54PHS only)	1
15	114117-01	Ignition Wire	1
16	114141-01	Pilot Tube	1
17	114180-01	Knob	1
18	114125-01	Valve Nut	1
19	114112-01	Valve Mounting Bracket	1
20	114114-01	Valve Cover Base	1
21	114101-01	Fuel Line Adaptor	1
22	114139-01	Tank Cover Assembly (White)	1
	114139-02	Tank Cover Assembly (Bronze)	1
	114139-03	Tank Cover Assembly (Black)	1
	114139-04	Tank Cover Assembly (Stainless Steel)	1
23	114116-01	Guards, Rubber Handle	1
24	114103-01	Manifold Assembly (Fuel line, hose, regulator)	1
25	114132-01	Pole (White)	1
	114132-02	Pole (Bronze)	1
	114132-03	Pole (Stainless Steel)	1
	114132-04	Pole (Black)	1
26	114137-01	Pole Support (White)	1
	114137-02	Pole Support (Bronze)	1
	114137-03	Pole Support (Black)	1
27	114108-01	Base Legs (Black)	3
	114108-02	Base Legs (Bronze)	3
28	114107-01	Base (Black)	1
	114107-03	Base (Bronze)	1
	114107-04	Base (White)	1
29	114131-01	Ballast Plate	1
<b>PARTS AVAILABLE - NOT SHOWN</b>			
	114106-01	Wheel Assembly	1
	114122-01	Model Decal SPC-54	1
	114124-01	Warning Label (English)	1
	114124-02	Warning Label (Spanish)	1
	114124-03	Warning Label (French)	1
	114124-04	Operating Instruction Label (Spanish)	1
	114124-05	Operating Instruction Label (French)	1
	114127-01	Hardware Package	1

# WARRANTY AND REPAIR SERVICE

## KEEP THIS WARRANTY

Model \_\_\_\_\_

Serial No. \_\_\_\_\_

Date of Purchase \_\_\_\_\_

### LIMITED WARRANTIES FOR NEW AND FACTORY RECONDITIONED PRODUCTS

**New Products:** DESA Heating Products warrants this heater and any parts thereof, to be free of defects in materials and workmanship for one (1) year from the date of first purchase, when operated and maintained in accordance with the manufacturer's instructions. These warranties are extended only to the original retail purchaser, when proof of purchase is provided.

**Factory Reconditioned Heaters:** DESA Heating Products warrants this factory reconditioned heater and any parts thereof, to be free of defects in materials and workmanship for thirty (30) days from the date of first purchase, when operated and maintained in accordance with the manufacturer's instructions. These warranties are extended only to the original retail purchaser, when proof of purchase is provided.

These warranties cover only the cost of parts and labor required to restore the product to proper operating condition. Transportation and incidental costs associated with warranty repairs are not reimbursable under this warranty.

Warranty service is available only through authorized dealers and service centers.

This warranty does not cover defects resulting from misuse, abuse, negligence, accidents, lack of proper maintenance, normal wear, alteration, modification, tampering, contaminated fuels, repair using improper parts, or repair by anyone other than an authorized dealer or service center. Routine maintenance is the responsibility of the owner.

THIS EXPRESS WARRANTY IS GIVEN IN LIEU OF ANY OTHER WARRANTY EITHER EXPRESSED OR IMPLIED, INCLUDING WARRANTIES OF MERCHANTABILITY AND FITNESS FOR A PARTICULAR PURPOSE.

DESA Heating Products assumes no responsibility for indirect, incidental or consequential damages. Some states do not allow the exclusion or limitation of incidental or consequential damages or limitations or exclusions may not apply to you. This Limited Warranty gives you specific legal rights and you may also have other rights which vary from state to state.

This warranty does not cover discoloration due to operation of heater. We reserve the right to amend these specifications at any time without notice. The only warranty applicable is our standard written warranty. We make no other warranty, expressed or implied.

### WARRANTY SERVICE

Should your heater require service, return it to your nearest authorized service center. Proof of purchase must be presented with the heater. The heater will be inspected. A defect may be caused by faulty materials or workmanship. If so, DESA Heating Products will repair or replace the heater without charge.

### REPAIR SERVICE

Return the heater to your nearest authorized service center. Each Service Center is independently owned and operated. Repairs not covered by the warranty will be billed at standard prices. We reserve the right to amend these specifications at any time without notice.

For information about this warranty write:



**INDOOR/OUTDOOR PRODUCTS**

2701 Industrial Drive

P.O. Box 90004

Bowling Green, KY 42102-9004

ATTN: Customer Service Department

114144-01

Rev. J

10/06



**Calentador de patio de propano  
o gas LP  
Manual del propietario**

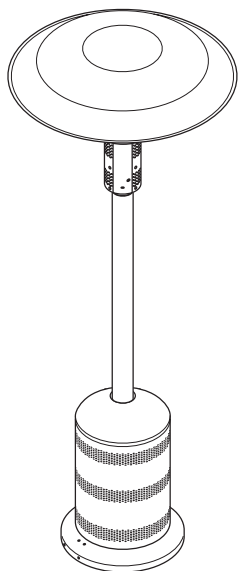

**GAS FIRED**



**LISTED 86NH**

**⚠ ADVERTENCIA: para uso  
en exteriores solamente**

**MODELOS SPC-54PHW, SPC-54PHB, SPC-54PHT Y SPC-54PHS**

**IMPORTANTE: lea y comprenda este manual antes de ensamblar, encender o dar servicio al calentador. El uso inadecuado del calentador puede causar lesiones graves. Conserve este manual para referencias futuras.**

**PARA SU SEGURIDAD**

**No guarde ni utilice gasolina u otros vapores y líquidos inflamables cerca de este aparato ni de cualquier otro.**

**PARA SU SEGURIDAD**

**Si percibe olor a gas:**

- 1. Cierre el suministro de gas al aparato.**
- 2. Extinga las llamas al descubierto.**
- 3. Si el olor persiste, llame inmediatamente al distribuidor de gas.**

**⚠️ ADVERTENCIA: La instalación, ajuste, alteración, servicio o mantenimiento inadecuados pueden causar lesiones, daños a la propiedad o la muerte. Lea las instrucciones de instalación, operación y mantenimiento minuciosamente antes de instalar o dar servicio a este equipo.**

## TABLA DE CONTENIDO

Especificaciones.....	2	Reparaciones .....	8
Información de seguridad.....	2	Piezas de repuesto.....	9
Seguridad con propano o gas LP.....	4	Servicio técnico .....	9
Instrucciones de ensamblaje.....	5	Clasificación ilustrada de piezas y lista de piezas .	10
Instrucciones de funcionamiento.....	7	Garantía y servicio de reparación.....	12
Almacenamiento.....	8		

## ESPECIFICACIONES

- Clasificación: 40,000 BTU/h (11.7 kW)
- Tipo de gas: únicamente gas propano o LP
- Presión del suministro de gas al regulador: máxima 150 PSI (1034.2 kPa) mínima 5 PSI (34.5 kPa)
- Presión del suministro de gas: salida del regulador, 11" de col. de agua (2.74 kPa)
- Encendido: encendido piezoeléctrico
- Consumo de combustible: 0.84 kg/h (1.86 lb/h)
- Seguridad de llama: válvula de gas operada por termpoar

## INFORMACIÓN DE SEGURIDAD

**⚠️ ADVERTENCIA: este producto contiene y/o genera químicos que el Estado de California reconoce que causan cáncer, defectos de nacimiento u otros daños relacionados con la reproducción.**

**⚠️ ADVERTENCIA: no usar en residencias ni en vehículos recreativos.**

**⚠️ ADVERTENCIA: peligro de incendio, quemaduras, inhalación y explosión. Mantenga los combustibles sólidos, como materiales de construcción, papel o cartón a una distancia segura del calentador según se recomienda en las instrucciones. Nunca use el calentador en espacios que contengan o puedan contener combustibles volátiles o gaseosos o productos como gasolina, solventes, diluyente de pintura, partículas de polvo o químicos desconocidos.**

No podemos prever todos los usos que se le pueden dar a nuestros calentadores. Verifique con la autoridad local de seguridad contra incendios si tiene preguntas acerca del uso de calentadores. Otras normas rigen el uso de gases combustibles y productos que producen calor para usos específicos. Las autoridades locales pueden informarle acerca de éstas.

**Intoxicación con monóxido de carbono:** de "caldeo directo" significa que todos los productos de combustión entran al espacio que se está calentando. Aun cuando este calentador opera con una eficiencia de combustión muy cercana al 100%, produce cantidades pequeñas de monóxido de carbono. El monóxido de carbono afecta más a algunas personas que a otras. Los síntomas iniciales de la intoxicación con monóxido de carbono se parecen a los de la gripe, con dolores de cabeza, mareos y/o náusea. Si usted presenta estos síntomas, es posible que el calentador no esté funcionando correctamente. **¡Respire aire fresco inmediatamente!** Compruebe que haya ventilación adecuada y haga que reparen el calentador.

**Gas propano:** el gas propano es inodoro. Al gas propano se le agrega un agente oloroso. El olor le ayuda a detectar las fugas de gas propano. Sin embargo, el olor que se añade al gas propano puede desvanecerse. Es posible que haya gas propano presente aunque no haya ningún olor.

## INFORMACIÓN DE SEGURIDAD

### Continuación

Este es un calentador de propano de caldeo directo. El propano es más pesado que el aire. Si hay una fuga de propano en una de las conexiones o nipples, éste fluirá hacia el piso y se acumulará ahí con el aire circundante, lo que formará una mezcla que es potencialmente explosiva. Obviamente, las fugas de propano se deben evitar, por lo que debe instalar el suministro de propano con el mayor cuidado posible. Lea *Seguridad con propano o gas LP* en la página 4 para obtener información adicional sobre cómo detectar fugas de propano. Revise las nuevas conexiones en busca de fugas utilizando una solución de agua y jabón y siga todas las instrucciones de conexión contenidas en este manual. Además, pida consejo a su distribuidor de gas propano sobre la instalación del suministro y aplicación de propano y pida también que la revise en caso que haya alguna duda.

Si el calentador se va a hacer funcionar en presencia de otras personas, es responsabilidad del usuario hacer que dichas personas se familiaricen con las precauciones e instrucciones de seguridad, así como con los peligros asociados.

Asegúrese de leer y comprender todas las advertencias. Conserve este manual para consulta. Es su guía para la operación segura y correcta de este calentador.

1. Revise el calentador completamente para ver si presenta daños. NO haga funcionar un calentador dañado.
2. NO modifique el calentador ni haga funcionar un calentador que ha sido sometido a modificaciones de su condición original.
3. Utilice únicamente gas propano o LP.
4. Utilice únicamente suministros de propano con **EXTRACCIÓN DE VAPORES**. El cilindro de propano se debe de configurar para la extracción de vapores, de acuerdo a *Ensamblaje de botellas pequeñas de propano de la Asociación de gas comprimido*. Si tiene alguna pregunta acerca de la extracción de vapores, pregunte al distribuidor de propano.
5. Nunca utilice el calentador si el contrapeso no está ensamblado en la base. La base debe contar con peso para evitar que se vuelque.
6. Use sólo el ensamblaje de regulador y manguera que se incluye con el calentador.
7. Inspeccione el ensamblaje de la manguera antes de cada uso del calentador. Si hay

rozaduras o desgaste excesivos, o si la manguera tiene cortaduras, reemplácela con el ensamblaje de manguera que aparece en la lista de piezas antes de usar el calentador.

8. Este calentador es **PARA USO EN EXTERIORES SOLAMENTE**; aun así, asegúrese de que haya suficiente aire fresco para la ventilación. No lo utilice dentro de edificios, cocheras u otros espacios cerrados.
9. Si en cualquier momento percibe olor a gas, **DETENGA INMEDIATAMENTE** el funcionamiento del aparato hasta que la fuente de donde proviene el gas haya sido localizada y reparada. Lea *Seguridad con propano* en la página 4 para obtener información adicional sobre cómo detectar fugas de propano.
10. Instale el calentador de manera que no esté expuesto a rocío de agua, lluvia o goteras.
11. Mantenga las distancias mínimas con respecto a las personas o a los materiales comunes combustibles (como el papel) de 1.10 m (3.6 pies) con respecto a la parte superior y de 0.61 m (2 pies) con respecto al reflector.
12. Hágalo funcionar únicamente sobre una superficie estable y nivelada.
13. No rocíe aerosoles cerca del calentador mientras éste esté funcionando, ni poco después de que deje de funcionar.
14. No limpie el calentador con limpiadores combustibles o corrosivos. Use agua tibia jabonosa.
15. Revise que en los quemadores y ductos de aire de ventilación pueda fluir libremente el aire y que estén libres de obstrucciones. En estas áreas comúnmente se acumulan telarañas que pueden producir condiciones de peligro, dañar el calentador y causar que sea inseguro operarlo. Debe de revisar el calentador si se presenta cualquiera de las siguientes condiciones:
  - a) Olor a gas, aunado a un coloramiento predominantemente amarillo en las puntas de las llamas del quemador.
  - b) El calentador no alcanza la temperatura establecida.
  - c) El brillo en el quemador no es uniforme.
  - d) Se escuchan chasquidos del quemador durante uso normal, aparte de cuando se apaga.
16. Use solamente agua jabonosa (1 parte de detergente líquido para platos y 3 partes de agua) para revisar que no haya fugas cada vez que se conecta un cilindro de propano. Las burbujas indican una fuga.



## INFORMACIÓN DE SEGURIDAD

### Continuación

17. No ajuste el regulador de gas. Si no está seguro del tipo de gas o de la presión de su aparato, llame a un agente de servicio capacitado.
18. Ponga la perilla de control en la posición de "APAGADO" cuando no esté usando el calentador.
19. Siempre desconecte el suministro de gas cuando el calentador esté "APAGADO".
20. No lo mueva, manipule ni repare mientras está caliente o encendido.
21. Permita que pasen 45 minutos después de usarse para que se enfríe el calentador antes de intentar moverlo.
22. No haga funcionar este aparato bajo condiciones de mucho viento. La velocidad máxima permisible es de 16 km/h (10 mph).
23. No haga funcionar este aparato en condiciones de temperatura por debajo de los 5° C (40° F).
24. Mantenga el calentador alejado de áreas donde se almacenen o se usen líquidos, vapores o sólidos inflamables.
25. Si el calentador se opera en áreas con aire salado, será necesario limpiarlo con más frecuencia; de lo contrario, la longevidad de la unidad se deteriorará rápidamente. Use agua jabonosa para limpiar la unidad.
26. Los materiales o artículos que se almacenen debajo del calentador estarán sometidos a un calor radiante y pueden sufrir daños graves.

**Cualquier resguardo u otro dispositivo de protección que haya sido retirado para fines de servicio debe volver a colocarse antes de hacer funcionar el calentador.**

**Las temperaturas de las superficies se calientan mucho cuando el calentador está en funcionamiento. Los niños y los adultos deben permanecer alejados para evitar quemaduras o igniciones de la ropa.**

**Los niños menores deben ser supervisados muy cuidadosamente cuando se encuentren en el área del calentador.**

**La ropa u otros materiales inflamables no se deben colgar en el calentador, ni colocarse sobre éste o cerca de él.**

**Una persona de servicio capacitada debe realizar la instalación y las reparaciones. El calentador debe ser inspeccionado antes de su uso y al menos una vez al año por una persona de servicio capacitada. Es posible que sea necesario realizar limpiezas más frecuentes. Es imperativo que los compartimientos de control, quemadores y pasajes de aire circulante del calentador se mantengan limpios.**

**⚠ PRECAUCIÓN: Se debe utilizar el regulador de presión de gas que se incluye con este aparato. Este regulador está calibrado para una presión de salida de 2.74 kPa (11" de columna de agua).**

## SEGURIDAD CON PROPANO O GAS LP

**⚠ ADVERTENCIA: para uso en exteriores solamente.**

### PELIGRO DE ASFIXIA

- No utilice este calentador para la calefacción de lugares de alojamiento humano.
- No lo utilice en áreas sin ventilación.
- No se debe obstruir el flujo de aire para combustión y ventilación.
- Se debe procurar el aire necesario para ventilación a fin de que se cumplan los requisitos de aire para combustión del calentador que se está usando.
- Consulte las *Especificaciones* en la página 2, la placa de datos del mismo o comuníquese con DESA Heating Products para determinar los requisitos de ventilación de aire para combustión del calentador.
- La falta de aire para una ventilación adecuada producirá una combustión incorrecta.
- La combustión incorrecta puede generar intoxicaciones por monóxido de carbono que pueden resultar en lesiones graves o en la muerte. Los síntomas de la intoxicación con monóxido de carbono pueden incluir dolores de cabeza, mareos y dificultad para respirar.

# INSTRUCCIONES DE ENSAMBLAJE

## Herramientas necesarias:

- Destornillador Phillips #2 1
- Llave inglesa 2

Inspeccione los componentes del calentador en busca de posibles daños sufridos durante el transporte. Si se encuentra algún daño, informe inmediatamente al distribuidor. Revíselo para asegurarse que todos los componentes estén incluidos con el calentador (consulte las páginas 10 y 11).

## ENSAMBLAJE DEL POSTE

1. Fije las patas a la base usando dos pernos, dos arandelas de presión y dos tuercas (consulte la figura 1). Introduzca los pernos a través de las patas y a través de la parte superior de la base. Fije las arandelas de presión y las tuercas desde la parte inferior de la base. Apriete sólo con la mano. Repita lo anterior para cada pata. No apriete las tuercas completamente hasta el siguiente paso.
2. Fije seguramente el soporte del poste a las patas usando dos pernos, dos arandelas de presión y dos tuercas. Repita lo anterior para cada pata. Apriete los pernos y las tuercas de los pasos 1 y 2 con una llave.
3. Fije el contrapeso a la base usando un perno largo, una arandela de presión y una tuerca (consulte la figura 1).
4. Inserte el tubo múltiple en el soporte del poste (consulte la figura 2). Inserte el ensamblaje del tubo múltiple a través del poste pasándolo por el orificio en el soporte del poste. *Nota:* asegúrese de que el ensamblaje de regulador y manguera que está conectado al tubo múltiple no se doblen o se plieguen durante la instalación u operación del calentador.
5. Fije el poste al soporte del poste (figura 3). Coloque el poste en el conector central del soporte del poste. Apriete los seis tornillos con la llave Allen hexagonal incluida con el calentador. *Nota:* los tornillos se enroscan dentro del soporte del poste.
6. Coloque la cubierta del cilindro de propano o gas LP en el ensamblaje de la base (consulte la figura 4). Deslice la cubierta del cilindro de propano o gas LP sobre el poste y el soporte del poste. Asegúrese de que la cubierta del cilindro de propano o gas LP quede nivelada sobre la base.



Figura 1 - Ensamblaje de la base



Figura 2 - Instalación del ensamblaje del tubo múltiple

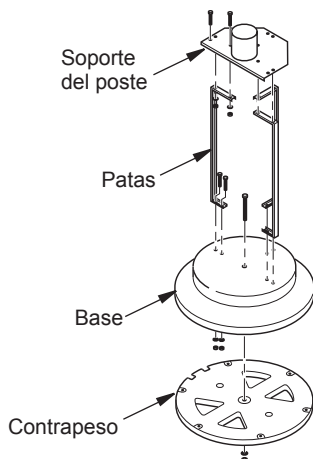

Figura 3 - Poste al soporte del poste

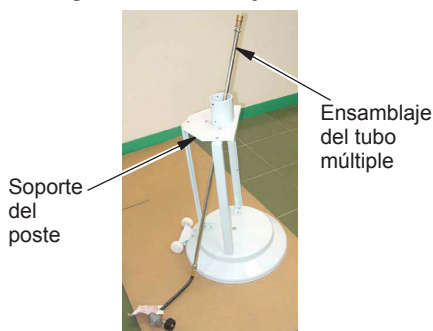

Figura 4 - Cubierta del cilindro de propano o gas LP

# INSTRUCCIONES DE ENSAMBLAJE

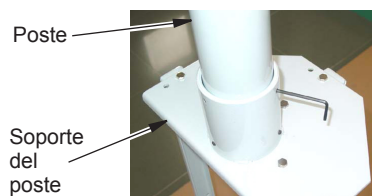
## Continuación

### ENSAMBLAJE DEL CONTROL Y DEL QUEMADOR

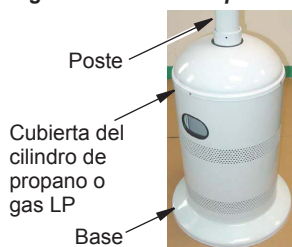
La conexión entre la línea de combustible y el quemador es de tipo conexión rápida. Siga estas instrucciones para el ensamblaje mientras consulta la figura 5:

1. Extraiga el tubo múltiple del extremo superior del poste.
2. Deslice o mueva el cuello de conexión rápida del tubo múltiple hacia atrás.
3. Fije el tubo múltiple al ensamblaje de control y quemador empujando la conexión del ensamblaje de control y quemador completamente a través del tubo múltiple.
4. Asegúrese de que el ensamblaje del tubo múltiple y del quemador queden conectados correctamente.
5. Suelte el cuello de conexión rápida del tubo múltiple que había empujado hacia atrás en el paso 2.
6. Coloque el ensamblaje de control y quemador en el poste.

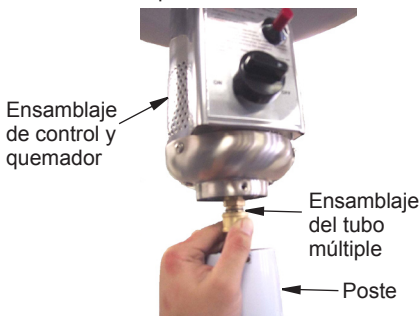

**Figura 5 - Conexión del ensamblaje del tubo múltiple al ensamblaje de control y quemador**

### REVISE QUE NO HAYA FUGAS

**IMPORTANTE:** se debe revisar el calentador en busca de fugas antes de proceder con el ensamblaje. Use solamente una solución de agua y jabón. **NO USE UNA LLAMA.**

Gire la perilla de control hacia la posición de OFF (APAGADO). Conecte el regulador al cilindro de propano o gas LP de manera segura. Abra la válvula del cilindro de propano o gas LP Aplique una solución de agua y jabón a las conexiones del el tubo múltiple, del quemador y del ensamblaje de control. La formación de burbujas indicará una fuga. Si encuentra alguna fuga, apague la válvula del cilindro de propano o gas LP, quite el tubo múltiple y revise y limpie la conexión. Vuelva a conectar el tubo múltiple y revise nuevamente si hay fugas.

Una vez que haya completado la revisión de fugas y que no encuentre ninguna, cierre la válvula del cilindro de propano o gas LP y desconecte el regulador del cilindro de propano o gas LP. Quite el cilindro de propano o gas LP y proceda al paso siguiente.

### POSTE Y ENSAMBLAJE DEL CONTROL Y QUEMADOR

Fije el poste al ensamblaje de control y quemador (consulte la figura 6). Alinee los tres orificios. Inserte un perno pequeño en cada uno de los orificios y apriételes usando un destornillador Phillips #2.



**Figura 6 - Fijación del ensamblaje de control y quemador al poste**

### SOPORTE DEL POSTE Y PLACA DE SUJECCIÓN DEL TUBO MÚLTIPLE

1. Encuentre el orificio roscado debajo del soporte del poste. Este orificio sirve para fijar la placa de sujeción del tubo múltiple (consulte la figura 7).
2. Alinee los orificios en la placa de sujeción del tubo múltiple con los orificios roscados en el soporte de poste.
3. Asegúrese que la placa de sujeción del tubo múltiple se encuentre orientada hacia abajo (figura 7).
4. Use un perno para apretar la placa de sujeción del tubo múltiple al soporte del poste usando un destornillador Phillips #2.
5. Gire la placa de sujeción del tubo múltiple de manera que sujete a este último en su sitio.
6. Apriete el perno de manera que la placa de sujeción del tubo múltiple no se mueva.

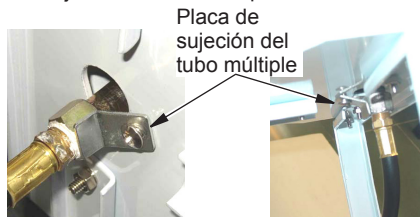

**Figura 7 - Fijación de la placa de sujeción del tubo múltiple al soporte del poste**

# INSTRUCCIONES DE ENSAMBLAJE

## Continuación

### DOMO Y EMISOR

Coloque cuidadosamente el ensamblaje del calentador sobre un costado usando una de las piezas de espuma de estireno del embalaje, de manera que la parte superior del calentador quede alzada. Alinee los orificios en el domo con los pernos roscados en la cubierta del emisor. Fije el domo al emisor usando tres tuercas ciegas. Apriete con una llave inglesa. Vuelva a colocar el calentador en posición vertical.



Figura 8 - Fijación del domo al emisor

# INSTRUCCIONES DE FUNCIONAMIENTO

**⚠ ADVERTENCIA:** si percibe olor a gas:

- Cierre el suministro de gas al aparato.
- Apague todas las llamas al descubierto.
- Si el olor persiste, llame inmediatamente al distribuidor de gas.

Consulte las advertencias y precauciones de seguridad que comienzan en la primera página de este manual para obtener más información.

### PREPARACIÓN PARA EL FUNCIONAMIENTO

1. Revise el calentador para ver si sufrió algún daño durante el transporte. Si se encuentra algún daño, informe inmediatamente a la fábrica.
2. Siga toda la información de seguridad.
3. Revise y asegúrese de que la perilla de control esté en la posición de OFF (APAGADO).

4. Coloque el cilindro de propano o gas LP dentro de la base del cilindro. Conecte el regulador al cilindro de propano o gas LP de manera segura.
5. Abra la válvula del cilindro. Aplique una solución de agua y jabón a la conexión entre el regulador y el cilindro. La formación de burbujas indicará una fuga.
6. Si encuentra alguna fuga, cierre la válvula del cilindro de propano o gas LP y desarme la conexión que tiene la fuga. Revise y limpie la conexión. Vuelva a conectar el regulador y revise nuevamente si hay fugas.

### INICIO

1. Purgue la línea de gas que conecta al ensamblaje del piloto. Presione y gire la perilla de control a la posición de ALTO y manténgala presionada durante 1 ó 2 minutos. *Nota:* cuando instale un cilindro nuevo o uno que se rellenó, el calentador, deberá purgarse nuevamente.
2. Para encender el piloto:
  - a) Presione la perilla de control y gírela hasta la posición de PILOT (PILOTO).
  - b) Mantenga presionada la perilla de control y presione el botón de encendido hasta que se encienda el piloto.
  - c) Mantenga presionada la perilla durante 30 segundos para calentar el termopar.
  - d) Suelte la perilla de control; el piloto se deberá mantener encendido. *Nota:* para revisar visualmente si se encendió el piloto, deslice la cubierta del orificio de observación a un lado (consulte la figura 9).
  - e) Una vez que el piloto se mantenga encendido, cierre la cubierta del orificio de observación.

**⚠ PRECAUCIÓN:** no intente deslizar la cubierta del orificio de observación mientras el quemador principal se esté encendiendo, ni mientras esté encendido o esté caliente.



Figura 9 - Orificio de visualización y su cubierta

## INSTRUCCIONES DE FUNCIONAMIENTO

### Continuación

- Para encender el piloto con un fósforo, gire la cubierta del orificio de visualización y aplique la llama al quemador del piloto mientras mantiene presionada la perilla durante 20 segundos, o bien, hasta que el piloto se mantenga encendido cuando suelte la perilla.
- Ajuste el nivel de calor.
  - Presione y gire la perilla de control hasta la posición de HIGH (ALTO). El quemador se encenderá inmediatamente.
  - Presione y gire la perilla de control al nivel de calor deseado. *Nota:* mientras se esté usando, el color de las flamas del quemador debe de ser predominantemente azul, con un poco de amarillo.

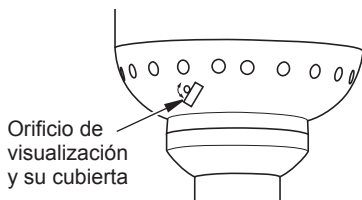
**IMPORTANTE:** se pueden producir humo y un olor (no a gas) durante los primeros 15 minutos que está en funcionamiento. Haga funcionar el calentador en la posición de alto durante 15 minutos para eliminar este problema.



**ADVERTENCIA: si detecta olor a gas mientras está funcionando, inmediatamente presione y gire la perilla de control a la posición OFF (APAGADO) para apagar el calentador.**

### DETENER

- Presione y gire la perilla de control hasta la posición de PILOT (PILOTO). El quemador se apagará, pero el piloto se mantendrá encendido.
- Para apagar el piloto, presione y gire la perilla de control hasta la posición de OFF (APAGADO).
- Cierre el suministro de gas.
- No intente volver a encender el calentador dentro de los 5 minutos posteriores al cierre de la válvula del cilindro de propano o gas LP.

### VUELVA A ENCENDER EL CALENTADOR

- Gire la perilla de control de gas a la posición de OFF (APAGADO).
- Espere 5 minutos.
- Vuelva a encender siguiendo el procedimiento de *Inicio*.

## ALMACENAMIENTO

- Permita que transcurran al menos 45 minutos para que se enfríe el calentador después de utilizarlo.
- Almacene el calentador en posición vertical en una área protegida contra las inclemencias del tiempo y el polvo.
- Si así lo desea, cubra el calentador una vez que éste se haya enfriado.
- Si el calentador no se va a usar por un periodo extendido de tiempo, desconecte y retire el cilindro de propano o gas LP y almacénelo de acuerdo a la *Norma de almacenamiento y manejo de gas licuado de petróleo, ANSI/INFPA 58*.

## REPARACIONES

Para fines de seguridad, funcionamiento correcto y longevidad del calentador, es necesario un mantenimiento periódico. La frecuencia del mantenimiento dependerá del uso de la unidad. Revise la siguiente información acerca de los criterios para un calentador que funciona correctamente. Si no proporciona el mantenimiento correcto y periódico, la garantía se anulará.

Si se utiliza un calentador que ha sido modificado o que no funciona correctamente, se puede generar una condición de peligro. Cuando el calentador funciona correctamente:

- La flama queda contenida dentro del calentador.
- La flama es primordialmente de color azul y puede tener un poco de amarillo en la punta.
- No se experimentan olores desagradables e intensos, ardor de ojos ni otras molestias físicas.
- No hay humo ni hollín dentro o fuera del calentador.
- El calentador no se apaga repentina e inexplicablemente.

Las listas de piezas y el diagrama de cableado muestran la forma en la que el calentador está construido. No utilice un calentador que sea diferente del que se muestra. A este respecto, utilice sólo la manguera, el regulador y el niple de conexión al cilindro (conocido como niple de rosca invertida) incluidos con el calentador.

**IMPORTANTE:** no use otras alternativas. Para este calentador, el regulador se debe instalar como se muestra en las *Especificaciones* en la página 2. Si tiene dudas acerca de la configuración del regulador, haga que la revisen.

## PIEZAS DE REPUESTO

 **ADVERTENCIA:** use sólo piezas de repuesto originales. Este calentador debe usar piezas diseñadas específicamente. No las sustituya ni use piezas genéricas. El uso de piezas de repuesto inadecuadas puede ocasionar lesiones graves o fatales. Esto también protegerá la cobertura de su garantía para piezas reemplazadas con garantía.

### PIEZAS CON GARANTÍA

Póngase en contacto con distribuidores autorizados de este producto. Si ellos no le pueden proveer las piezas originales de reemplazo, póngase en contacto ya sea con su central de piezas más cercana o llame al departamento de servicio técnico de DESA Heating Products al teléfono 1-866-672-6040.

Cuando llame a DESA Heating Products, tenga listo:

- su nombre
- su dirección
- número del modelo de su calentador
- cómo se presentó el malfuncionamiento de su calentador
- la fecha de compra

### PIEZAS SIN GARANTÍA

Póngase en contacto con distribuidores autorizados de este producto. Si ellos no pueden suministrar piezas de repuesto originales, comuníquese con la Central de piezas más cercana (listada en el folleto de Centros de servicio autorizados), o bien, llame a DESA Heating Products al 1-866-672-6040 para obtener información de referencia.

Cuando llame a DESA Heating Products, tenga listo:

- número del modelo de su calentador
- el número de la pieza de reemplazo

## SERVICIO TÉCNICO

Si un calentador no funciona correctamente debe ser reparado, pero sólo puede hacerlo una persona capacitada de servicio y con experiencia. Para encontrar el centro de servicio más cercano, o si tiene más preguntas acerca del calentador, comuníquese con el departamento de servicio técnico de DESA Heating Products, al 1-866-672-6040. Al llamar, tenga a la mano los números de modelo y serie de su calentador.

También puede visitar el sitio web de servicio técnico de DESA Heating Products en [www.desatech.com](http://www.desatech.com).

También puede recibir servicio, cubierto o no cubierto por la garantía, si lleva el producto al centro de servicio local.

# CLASIFICACIÓN ILUSTRADA DE PIEZAS

## MODELOS

SPC-54PHW, SPC-54PHB, SPC-54PHT Y SPC-54PHS

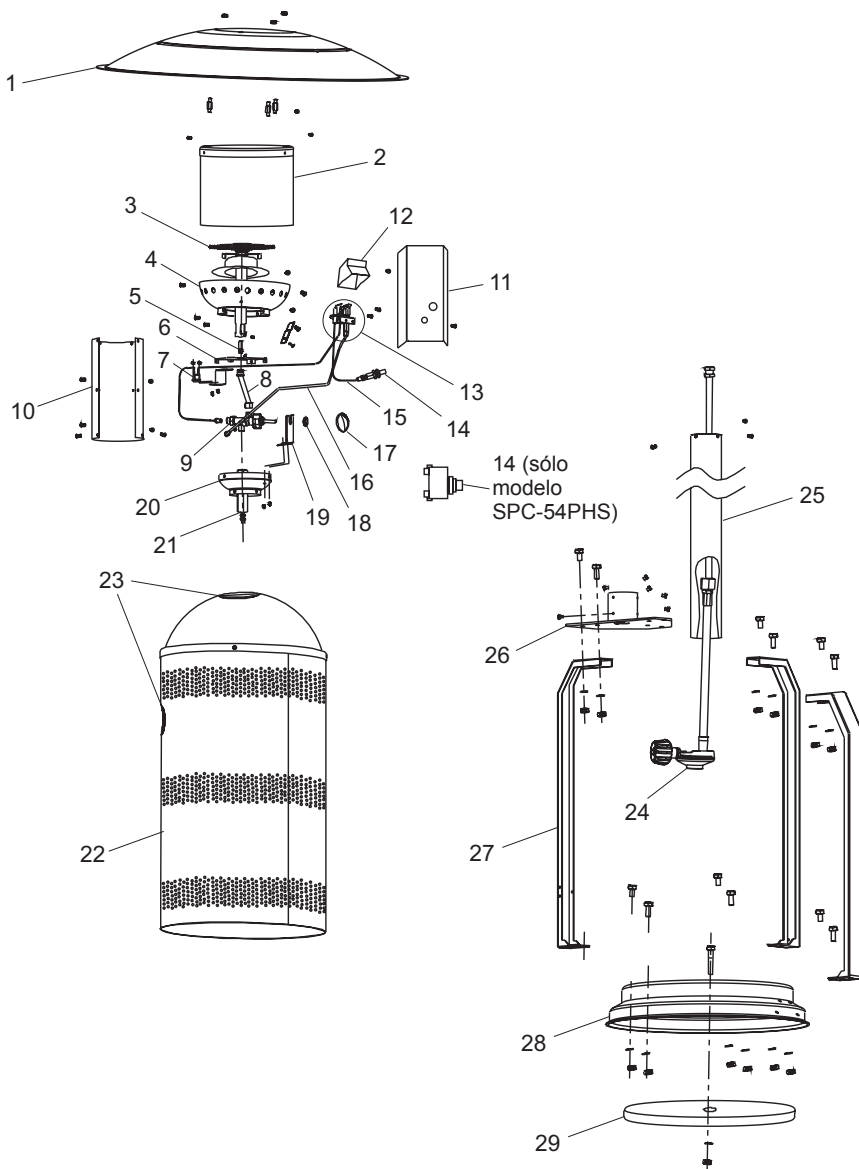



## LISTA DE PIEZAS

Esta lista contiene las piezas reemplazables utilizadas en el calentador. Al hacer un pedido de piezas, siga las instrucciones listadas en *Piezas de repuesto* en la página 9 de este manual.

Nº	PIEZA Nº	DESCRIPCIÓN	CANT.
1	114133-01	Reflector	1
2	114102-01	Ensamblaje del emisor	1
3	114104-01	Ensamblaje del quemador	1
4	114113-01	Parte inferior de la cubierta del quemador	1
5	114126-01	Orificio, quemador principal	1
6	114130-01	Placa adiabática	1
7	114138-01	Interruptor de seguridad en caso de volcado	1
8	114140-01	Tubo de combustible	1
9	114142-01	Válvula	1
10	114115-01	Cubierta de la válvula	1
11	114129-01	Panel cobertor de la parte anterior	1
	114129-02	Panel cobertor de la parte anterior (sólo SPC-54PHS)	1
12	114136-01	Protector del piloto contra viento	1
13	114105-01	Ensamblaje del piloto	1
14	102445-01	Paquete del encendedor piezoeléctrico	1
	114187-01	Paquete del encendedor electrónico (sólo SPC-54PHS)	1
15	114117-01	Cable de ignición	1
16	114141-01	Tubo del piloto	1
17	114180-01	Perilla	1
18	114125-01	Tuerca de la válvula	1
19	114112-01	Soporte de montaje de la válvula	1
20	114114-01	Base de la cubierta de la válvula	1
21	114101-01	Adaptador de la línea de combustible	1
22	114139-01	Ensamblaje de la cubierta del tanque (blanco)	1
	114139-02	Ensamblaje de la cubierta del tanque (bronce)	1
	114139-03	Ensamblaje de la cubierta del tanque (negro)	1
	114139-04	Ensamblaje de la cubierta del tanque (acero inoxidable)	1
23	114116-01	Resguardos, manija de hule	1
24	114103-01	Ensamblaje del tubo múltiple (línea de combustible, manguera, regulador)	1
25	114132-01	Poste (blanco)	1
	114132-02	Poste (bronce)	1
	114132-03	Poste (acero inoxidable)	1
	114132-04	Poste (negro)	1
26	114137-01	Soporte del poste (blanco)	1
	114137-02	Soporte del poste (bronce)	1
	114137-03	Soporte del poste (negro)	1
27	114108-01	Patatas de la base (negro)	3
	114108-02	Patatas de la base (bronce)	3
28	114107-01	Base (negro)	1
	114107-03	Base (bronce)	1
	114107-04	Base (blanco)	1
29	114131-01	Placa de contrapeso	1
<b>PIEZAS DISPONIBLES - (NO SE MUESTRAN)</b>			
	114106-01	Ensamblaje de ruedas	1
	114122-01	Etiqueta adhesiva del modelo SPC-54	1
	114124-01	Etiqueta de advertencia (en inglés)	1
	114124-02	Etiqueta de advertencia (en español)	1
	114124-03	Etiqueta de advertencia (en francés)	1
	114124-04	Etiqueta de instrucciones de funcionamiento (en español)	1
	114124-05	Etiqueta de instrucciones de funcionamiento (en francés)	1
	114127-01	Paquete de herramientas	1

# GARANTÍA Y SERVICIO DE REPARACIÓN

## GUARDE ESTA GARANTÍA

Modelo \_\_\_\_\_

N° de serie \_\_\_\_\_

Fecha de compra \_\_\_\_\_

### GARANTÍA LIMITADA PARA PRODUCTOS NUEVOS Y REACONDICIONADOS DE FÁBRICA

**Productos nuevos:** DESA Heating Products garantiza este calentador y cualquiera de sus partes contra cualquier defecto en los materiales y mano de obra por un (1) año a partir del día de la compra, siempre y cuando se haya operado y dado mantenimiento de acuerdo con la instrucciones del fabricante. Estas garantías se extienden solamente al comprador minorista original, cuando se proporciona el comprobante de compra.

**Calentadores reacondicionados de fábrica:** DESA Heating Products garantiza este calentador y cualquiera de sus partes contra cualquier defecto en los materiales y mano de obra por treinta (30) días a partir del día de la compra, siempre y cuando se haya operado y dado mantenimiento de acuerdo con la instrucciones del fabricante. Estas garantías se extienden solamente al comprador minorista original, cuando se proporciona un comprobante de compra.

Estas garantías sólo cubren el costo de las piezas y de la mano de obra requeridos para restaurar el producto a una condición de operación correcta. La transportación y costos incidentales asociados con reparaciones garantizadas no son reembolsables bajo esta garantía.

El servicio de garantía está disponible sólo a través de distribuidores autorizados y centros de servicio.

Esta garantía no cubre los defectos que resulten del uso inadecuado, abuso, descuido, accidentes, falta de mantenimiento adecuado, uso normal, alteración, modificación, manipulación, combustibles contaminados, reparación utilizando piezas inadecuadas, o reparación hecha por cualquiera que no sea un distribuidor autorizado o un centro de servicio. El mantenimiento de rutina es responsabilidad del propietario.

ESTA GARANTÍA EXPRESA SE OTORGA EN LUGAR DE CUALQUIER OTRA GARANTÍA, YA SEA EXPRESA O IMPLÍCITA, INCLUYENDO GARANTÍAS DE COMERCIABILIDAD Y APTITUD PARA UN PROPÓSITO EN PARTICULAR.

DESA Heating Products no asume responsabilidad por daños consecuentes, indirectos o fortuitos. Algunos estados no permiten la exclusión o limitación de daños incidentales o perjuicios, o es posible que las exclusiones no sean aplicables a usted. Esta garantía limitada le otorga derechos legales específicos y posiblemente tenga otros derechos que varían de un estado a otro.

Esta garantía no cubre la decoloración debida al funcionamiento del calentador. Nos reservamos el derecho de modificar estas especificaciones en cualquier momento sin aviso previo. La única garantía aplicable es nuestra garantía por escrito estándar. No otorgamos ninguna otra garantía, expresa o implícita.

### SERVICIO DE GARANTÍA

Si su calentador requiere servicio, regréselo al centro de servicio autorizado más cercano. Se debe presentar una prueba de compra con el calentador. El calentador será inspeccionado. Un defecto puede ser ocasionado por materiales o mano de obra defectuosos. Si es así, DESA Heating Products reparará o reemplazará el calentador sin ningún cargo.

### SERVICIO DE REPARACIÓN

Devuelva el calentador al centro de servicio autorizado más cercano. Cada Centro de servicio tiene un propietario y una operación independiente. Las reparaciones no cubiertas por la garantía se cobrarán a los precios regulares. Nos reservamos el derecho de modificar estas especificaciones en cualquier momento sin aviso previo.

Para obtener información sobre esta garantía, escriba a:



2701 Industrial Drive

P.O. Box 90004

Bowling Green, KY 42102-9004, EE.UU.

ATTN: Customer Service Department

114144-01

Rev. J

10/06



**Appareil de chauffage de  
terrasse au propane ou au GPL  
Manuel d'utilisation**

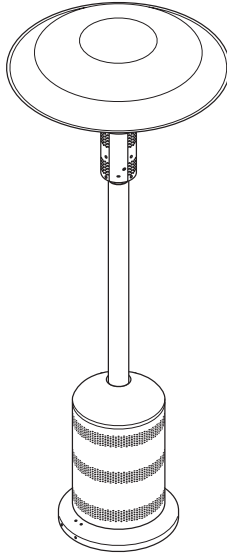

**GAS FIRED**



**LISTED 86NH**

**⚠ AVERTISSEMENT :**  
pour utilisation à  
l'extérieur seulement.

**MODÈLES SPC-54PHW, SPC-54PHB, SPC-54PHT ET SPC-54PHS**

**IMPORTANT :** lisez et comprenez ce manuel avant d'assembler, d'allumer ou de réparer l'appareil de chauffage. Une mauvaise utilisation de l'appareil de chauffage peut causer des blessures graves. Conservez ce manuel pour référence future.

**POUR VOTRE PROTECTION**

N'entreposez pas et n'utilisez pas d'essence, ni de vapeurs ou de liquides inflammables près de cet appareil ou de tout autre appareil.

**POUR VOTRE PROTECTION**

Si vous sentez une odeur de gaz :

1. Coupez l'arrivée de gaz de l'appareil.
2. Éteignez les flammes nues.
3. Si l'odeur persiste, appelez immédiatement votre compagnie de gaz.

Conservez ce mode d'emploi pour consultation future.  
Pour plus de détails, visitez le site [www.desatech.com](http://www.desatech.com)

**⚠ AVERTISSEMENT : Une installation fautive, un mauvais ajustement ou une modification, une réparation ou un entretien inapproprié peuvent entraîner des blessures, la mort ou des dommages matériels. Lire attentivement les instructions d'installation, d'utilisation et d'entretien avant d'installer, de réviser ou de réparer cet appareil.**

## TABLE DES MATIÈRES

Spécifications .....	2	Réparation .....	8
Informations relatives à la sécurité .....	2	Pièces de rechange .....	9
Sécurité du propane et du GPL .....	4	Service technique .....	9
Instructions d'assemblage .....	5	Vue détaillée des pièces et liste des pièces .....	10
Notice d'utilisation .....	7	Service de garantie et de réparation .....	Dos
Entreposage .....	8		

## SPÉCIFICATIONS

- Rendement: 11,7 kW (40 000 Btu/h)
- Type de gaz: propane ou GPL uniquement
- Pression du gaz à l'entrée du détendeur: maximum - 1034 kPa (150 psi), minimum - 34,5 kPa (5 psi)
- Pression du gaz à la sortie du détendeur: 2,74 kPa (11 po C.E.)
- Allumage: piézo-électrique
- Consommation de carburant: 0,84 kg/h (1,86 lb/h)
- Sécurité de la flamme: vanne de gaz contrôlée par thermocouple

## INFORMATIONS RELATIVES À LA SÉCURITÉ

**⚠ AVERTISSEMENT : cet appareil contient ou produit des produits chimiques déterminés par l'État de Californie comme cancérigènes et pouvant causer des malformations congénitales et d'autres problèmes liés à la reproduction.**

**⚠ AVERTISSEMENT : cet appareil n'est pas conçu pour usage domestique ou dans les véhicules de camping.**

**⚠ AVERTISSEMENT : danger d'incendie, de brûlure, d'inhalation et d'explosion. Gardez les produits combustibles solides comme les matériaux de construction, le papier et les cartons, à une distance sûre de l'appareil de chauffage tel que recommandé dans les instructions. N'utilisez jamais l'appareil de chauffage dans des espaces susceptibles de contenir des combustibles volatils ou atmosphériques ou des produits tels que de l'essence, des diluants, du solvant à peinture, des particules de poussières ou des produits chimiques inconnus.**

Nous ne pouvons pas prévoir toutes les utilisations possibles de nos appareils de chauffage. Vérifiez auprès de votre responsable local de la sécurité-incendie si vous avez des questions relatives à l'utilisation de l'appareil de chauffage.

## INFORMATIONS RELATIVES À LA SÉCURITÉ

### Suite

D'autres normes régissent l'utilisation des gaz combustibles et des produits de chauffage pour des utilisations particulières. Les autorités locales peuvent vous conseiller à propos de ces normes.

**Empoisonnement au monoxyde de carbone :** avec le chauffage direct, tous les produits de combustion entrent dans l'espace chauffé. Bien que l'efficacité de la combustion fournie par cet appareil de chauffage atteigne près de 100 pour cent, il produit quand-même de petites quantités de monoxyde de carbone. Certaines personnes sont plus affectées par le monoxyde de carbone que d'autres. Les premiers symptômes d'un empoisonnement au monoxyde de carbone ressemblent à la grippe avec des maux de tête, des vertiges ou de la nausée. Si vous avez ces symptômes, il se pourrait que l'appareil de chauffage ne fonctionne pas bien. **Respirez tout de suite de l'air frais !** Vérifiez si la ventilation est suffisante et faites réparer l'appareil de chauffage.

**Gaz propane :** le gaz propane n'a pas d'odeur. Un produit odorant est ajouté au gaz propane. Cette odeur vous permet de détecter une fuite de propane. Cependant, cette odeur ajoutée au propane peut se dissiper. Du gaz propane peut être présent même s'il n'y a pas d'odeur.

Cet appareil est un appareil à combustion directe de propane. Le gaz propane est plus lourd que l'air. Si du propane fuit d'un raccord ou d'une connexion, il s'écoule vers le sol en s'y accumulant avec l'air ambiant pour former un mélange potentiellement explosif. Évidemment, il faut éviter les fuites de propane en installant l'alimentation en propane avec le plus grand soin. Lisez la rubrique *Sécurité du propane et du GPL* à la page 4 pour des informations supplémentaires sur la détection des fuites de propane. Recherchez la présence de fuites sur les nouvelles connexions et les reconnections avec de l'eau savonneuse et suivez toutes les instructions relatives aux connexions notées dans ce document. De plus, demandez des conseils à votre fournisseur de propane pour l'installation des conduites de gaz et les applications au propane; demandez-lui de les vérifier si vous avez des doutes.

Lorsque l'appareil de chauffage fonctionne en présence de personnes autres que l'utilisateur, ce dernier doit informer les personnes présentes des consignes de sécurité, des précautions à prendre et des risques.

Lisez et comprenez tous les avertissements. Conservez ce manuel pour consultation future. Il vous permettra de faire fonctionner cet appareil de chauffage correctement et en toute sécurité.

1. Examinez soigneusement l'appareil de chauffage pour vérifier qu'il n'est pas endommagé. N'utilisez PAS d'appareil de chauffage endommagé.
2. NE modifiez PAS l'appareil de chauffage et NE faites PAS fonctionner un appareil de chauffage dont la condition d'origine a été modifiée.
3. N'utilisez que du gaz propane ou du GPL.
4. N'utilisez qu'une alimentation en propane composée pour le retrait de vapeur. La bouteille de propane doit permettre le retrait de vapeur, en conformité avec la norme de la *Compressed Gas Association sur l'assemblage des petites bouteilles de propane*. Si vous avez des questions sur le retrait de vapeur, communiquez avec votre fournisseur de propane.
5. N'utilisez pas l'appareil de chauffage si le poids de lestage n'est pas monté dans le socle. Le socle doit être lesté pour que l'appareil ne se renverse pas.
6. N'utilisez que l'assemblage de tuyau et de détendeur fourni avec l'appareil de chauffage.
7. Inspectez l'assemblage du tuyau avant chaque utilisation de l'appareil de chauffage. Si le tuyau montre des signes d'usure excessive ou s'il est fendu, remplacez-le avec l'assemblage de tuyau indiqué sur la liste des pièces avant d'utiliser l'appareil de chauffage.
8. Cet appareil de chauffage NE DOIT ÊTRE UTILISÉ QU'À L'EXTÉRIEUR avec une ventilation d'air frais suffisante. Ne l'utilisez pas dans des bâtiments, des garages ou d'autres espaces fermés.
9. Si jamais vous détectez une odeur de gaz, **ARRÊTEZ IMMÉDIATEMENT** l'appareil jusqu'à ce que la source du gaz soit détectée et que la fuite soit réparée. Lisez la rubrique *Sécurité du propane* à la page 4 pour des informations supplémentaires sur la détection des fuites de propane.
10. Installez l'appareil de chauffage de sorte qu'il soit à l'abri des éclaboussures, de la pluie et de l'eau ruisselante.
11. Maintenez les distances minimales suivantes avec les personnes et les matériaux combustibles courants (comme le papier) : 1,10 m (3,6 pi) au-dessus et 0,61 m (2 pi) de la coupole.
12. Ne faites fonctionner l'appareil que sur une surface stable et de niveau.
13. N'utilisez pas d'aérosol à proximité de l'appareil de chauffage quand il est en marche ou qu'il vient d'être éteint.
14. Ne nettoyez pas l'appareil de chauffage avec des nettoyants combustibles ou corrosifs. Utilisez de l'eau savonneuse.
15. Assurez-vous que l'air circule librement dans le compartiment de contrôle des brûleurs et dans les conduits de ventilation et qu'il n'y a pas d'obstructions. Les toiles d'araignées sont

## INFORMATIONS RELATIVES À LA SÉCURITÉ *Suite*

fréquentes dans ces endroits; leur présence pose des dangers et risque d'endommager l'appareil de chauffage et de rendre son utilisation dangereuse. Vérifiez si l'appareil de chauffage présente les conditions suivantes :

- a) Il y a une odeur de gaz et des pointes jaunes sur les flammes du brûleur.
  - b) L'appareil de chauffage n'atteint pas la bonne température.
  - c) Le rougeoiement du brûleur n'est pas homogène.
  - d) Le brûleur fait des petits bruits d'explosion pendant l'utilisation normale (sauf quand il s'éteint).
16. N'utilisez que de l'eau savonneuse (1 volume de détergent à vaisselle pour 3 volumes d'eau) pour rechercher les fuites si une bouteille de propane est raccordée. S'il y a des bulles, il y a une fuite.
  17. Ne réglez pas le détendeur. Si vous n'êtes pas certain du type ou de la pression de gaz de vos appareils, appelez un technicien de service compétent.
  18. Mettez le bouton de réglage sur ARRÊT lorsque l'appareil de chauffage n'est pas utilisé.
  19. Déconnectez toujours l'alimentation en gaz une fois l'appareil de chauffage mis sur ARRÊT.
  20. Ne déplacez pas, ne manipulez pas et ne réparez pas l'appareil s'il est brûlant ou en marche.
  21. Lorsque vous éteignez l'appareil, attendez 45 minutes pour qu'il refroidisse avant de le déplacer.
  22. N'utilisez pas cet appareil s'il y a du vent. La vitesse du vent doit être inférieure à 16 km/h (10 mi/h).
  23. Ne faites pas fonctionner cet appareil si la température est inférieure à 5 °C (40 °F).
  24. Placez l'appareil de chauffage à l'écart des zones où des liquides, des vapeurs ou des solides inflammables sont entreposés ou utilisés.
  25. Il faudra nettoyer l'appareil plus souvent s'il est utilisé là où l'air est salé; sinon, l'appareil se dégradera plus vite. Utilisez de l'eau savonneuse chaud pour nettoyer l'appareil.
  26. Certains articles ou matériaux sont sensibles à la chaleur rayonnante et risquent d'être endommagés s'ils sont entreposés sous l'appareil de chauffage.

**Les plaques et autres dispositifs de protection retirés pour la révision ou la réparation doivent être remis en place avant de faire fonctionner l'appareil de chauffage.**

**Les surfaces peuvent devenir brûlantes lorsque l'appareil de chauffage fonctionne. Les enfants et les adultes doivent rester à l'écart pour ne pas se brûler et pour que leurs vêtements ne prennent pas feu.**

**Surveillez de près les jeunes enfants s'ils sont à proximité de l'appareil de chauffage.**

**Ne pendez pas de vêtements ou d'autres matériaux inflammables à l'appareil de chauffage, et ne les placez pas sur ou près de ce dernier.**

**L'installation et les réparations doivent être effectuées par un technicien de service qualifié. L'appareil de chauffage doit être inspecté par un technicien de service qualifié avant utilisation, puis une fois l'an au minimum. Un nettoyage plus fréquent peut être nécessaire. Les compartiments des commandes, les brûleurs et les conduits d'air de l'appareil de chauffage doivent toujours être propres.**

**⚠ ATTENTION : utilisez le détendeur de pression du gaz fourni avec cet appareil. Ce détendeur est réglé à une pression de sortie de 2,74 kPa (11 po de colonne d'eau).**

## SÉCURITÉ DU PROPANE ET DU GPL

**⚠ AVERTISSEMENT : pour utilisation à l'extérieur seulement.**

### RISQUE D'ASPHYXIE

- N'utilisez pas cet appareil de chauffage pour chauffer des habitations.
- Ne l'utilisez pas dans les endroits qui ne sont pas ventilés.
- La circulation d'air de combustion et de ventilation ne doit pas être bloquée.
- La ventilation d'air doit être adéquate pour les besoins en combustion de l'appareil de chauffage utilisé.
- Reportez-vous à la section *Spécifications* à la page 2 et sur la plaque signalétique de l'appareil de chauffage ou communiquez avec DESA Heating Products pour déterminer les besoins en ventilation d'air de l'appareil de chauffage.

# SÉCURITÉ DU PROPANE ET DU GPL *Suite*

- Une ventilation d'air insuffisante produira une mauvaise combustion.
- Une mauvaise combustion peut engendrer un empoisonnement au monoxyde de carbone et causer des troubles de santé graves ou mortels. Les symptômes possibles de l'empoisonnement au monoxyde de carbone sont les maux de tête, le vertige et les troubles respiratoires.

## INSTRUCTIONS D'ASSEMBLAGE

### Outils requis :

- tournevis cruciforme n° 2 1
- clé à molette 2

Inspectez les éléments de l'appareil de chauffage et vérifiez s'ils n'ont pas été endommagés durant le transport. S'ils sont endommagés, informez-en au plus vite le revendeur. Vérifiez si tous les éléments sont présents (voir pages 10 et 11).

### ASSEMBLAGE DU MÂT

1. Fixez les tiges au socle avec deux boulons, deux rondelles de blocage et deux écrous (voir figure 1). Faites passer les boulons par les tiges et le haut du socle. Placez les rondelles et les écrous en dessous du socle. Serrez à la main. Répétez cette procédure pour chaque tige. Ne serrez pas à fond avant l'étape suivante.
2. Fixez le support du mât aux tiges avec deux boulons, deux rondelles de blocage et deux écrous. Répétez cette procédure pour chaque tige. Serrez les écrous et les boulons des étapes 1 et 2.
3. Attachez les poids de lestage au socle avec un long boulon, une rondelle de blocage et un écrou (voir figure 1).
4. Insérez le collecteur dans le support du mât (voir figure 2). Insérez l'assemblage du collecteur en le passant par le trou du support du mât. *Remarque* : prenez soin de ne jamais plier ou déformer l'assemblage du tuyau et du détendeur raccordé au collecteur pendant l'installation ou l'utilisation de l'appareil de chauffage.
5. Fixez le mât à son support (figure 3). Placez le mât dans le cylindre central du support. Serrez les six vis d'arrêt avec la clef hexagonale fournie avec l'appareil de chauffage. *Remarque* : les vis d'arrêt se vissent à l'intérieur du support du mât.
6. Placez le cache-bouteille de la bouteille de propane ou de GPL sur le socle (voir figure 4). Faites glisser le cache-bouteille de la bouteille de propane ou de GPL par-dessus le mât et le support du mât. Assurez-vous que le cache-bouteille de la bouteille de propane ou de GPL repose entièrement sur le socle.

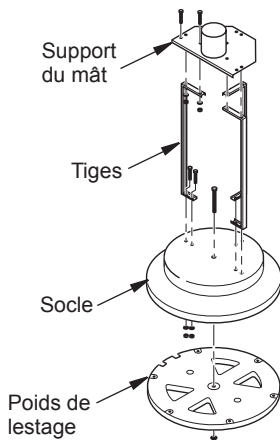

Figure 1 - Assemblage du socle

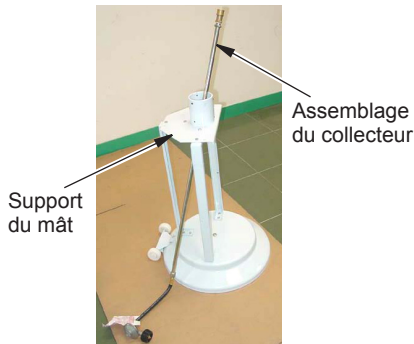

Figure 2 - Installation de l'assemblage du collecteur

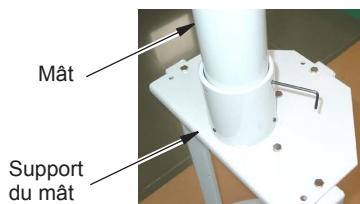

Figure 3 - Montage du mât sur son support



Figure 4 - Cache-bouteille de la bouteille de propane ou de GPL



## INSTRUCTIONS D'ASSEMBLAGE

### Suite

### ASSEMBLAGE BRÛLEUR ET BOUTONS DE CONTRÔLE

Le raccord entre la conduite de carburant et le brûleur est du type connexion rapide. Suivez ces étapes pour l'assemblage en vous reportant à la figure 5.

1. Faites sortir le collecteur par l'extrémité supérieure du mât en le tirant.
2. Faites glisser ou repoussez le collet à connexion rapide du collecteur vers l'arrière.
3. Attachez le collecteur à l'assemblage brûleur et boutons de contrôle en poussant complètement le raccord de l'assemblage dans le collecteur.
4. Assurez-vous que le collecteur et l'assemblage du brûleur s'enclenchent bien l'un dans l'autre.
5. Relâchez le collet à connexion rapide du collecteur que vous aviez repoussé vers l'arrière à l'étape 2.
6. Placez l'assemblage brûleur et boutons de contrôle sur le mât.

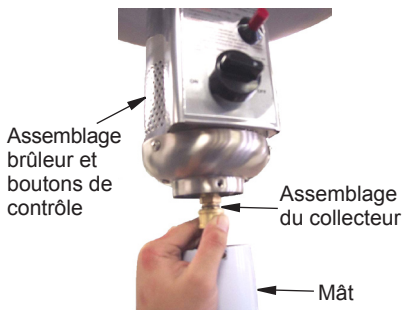

**Figure 5 - Raccordement de l'assemblage du collecteur à l'assemblage brûleur et boutons de contrôle**

### ASSUREZ-VOUS QU'IL N'Y A PAS DE FUITE

**IMPORTANT** : il faut vérifier que l'appareil de chauffage ne fuit pas avant de poursuivre l'assemblage. N'utilisez que de l'eau savonneuse. N'UTILISEZ PAS DE FLAMME.

Tournez le bouton de réglage pour le mettre sur ARRÊT. Raccordez fermement le détendeur à la bouteille de propane ou de GPL. Ouvrez lentement le robinet de la bouteille de propane ou de GPL. Appliquez de l'eau savonneuse aux raccords de l'assemblage du collecteur, du brûleur et des boutons de contrôle. La présence de bulles indique une fuite. S'il y a des fuites, fermez le robinet de la bouteille de propane ou de GPL, retirez le collecteur, vérifiez et nettoyez le raccord. Reconnectez le collecteur et vérifiez de nouveau s'il y a des fuites.

Une fois la recherche de fuites terminée et s'il n'a pas de signe de fuite, fermez le robinet de la bouteille de propane ou de GPL et débranchez le détendeur de la bouteille de propane ou de GPL. Retirez la bouteille de propane ou de GPL et passez à l'étape suivante.

### MÂT ET ASSEMBLAGE BRÛLEUR ET BOUTONS DE CONTRÔLE

Attachez le mât à l'assemblage brûleur et boutons de contrôle (voir figure 6). Alignez les trois trous. Insérez un petit boulon dans chacun des trous et serrez avec un tournevis à pointe cruciforme n° 2.



**Figure 6 - Fixation de l'assemblage brûleur et boutons de contrôle au mât**

### PLAQUE DE FIXATION DU COLLECTEUR ET SUPPORT DU MÂT

1. Repérez le trou fileté qui se trouve sous le support du mât. Ce trou sert à monter la plaque de fixation du collecteur (voir figure 7).
2. Alignez les trous de la plaque de fixation du collecteur sur les trous filetés du support du mât.
3. Assurez-vous que la plaque de fixation du collecteur est orientée vers le bas (figure 7).
4. Utilisez un boulon pour serrer la plaque de fixation du collecteur au support du mât avec un tournevis à pointe cruciforme n° 2.
5. Faites pivoter la plaque de fixation du collecteur pour qu'elle puisse maintenir le collecteur en place.
6. Serrez le boulon pour que la plaque de fixation du collecteur ne bouge plus.



**Figure 7 - Montage de la plaque de fixation du collecteur au support du mât**

## INSTRUCTIONS D'ASSEMBLAGE

### Suite

### COUPOLE ET ÉMETTEUR

Déposez délicatement l'assemblage de l'appareil de chauffage sur le côté en utilisant un des morceaux de styromousse de l'emballage pour soutenir la moitié supérieure de l'appareil de chauffage. Alignez les trous de la coupole sur les montants filetés du couvercle de l'émetteur. Fixez la coupole à l'émetteur avec les trois écrous borgnes. Serrez avec une clef à molette. Redressez l'appareil de chauffage.



Figure 8 - Fixation de la coupole à l'émetteur

## NOTICE D'UTILISATION

**⚠ AVERTISSEMENT : en cas d'odeur de gaz :**

- coupez l'alimentation en gaz de l'appareil.
- éteignez les flammes nues.
- si l'odeur persiste, appelez immédiatement votre fournisseur de gaz.

**Reportez-vous aux avertissements et aux consignes de sécurité qui commencent à la première page de ce manuel pour des informations supplémentaires.**

### PRÉPARATION POUR L'UTILISATION

1. Inspectez l'appareil de chauffage pour voir s'il a été endommagé pendant le transport. S'il est endommagé, informez-en au plus vite le fabricant.
2. Respectez toute l'information relative à la sécurité.
3. Vérifiez que le bouton de réglage est sur OFF (ARRÊT).
4. Placez la bouteille de propane ou de GPL dans le socle. Raccordez fermement le détendeur à la bouteille de propane ou de GPL.

5. Ouvrez le robinet de la bouteille. Appliquez de l'eau savonneuse sur le raccord du détendeur et de la bouteille. La présence de bulles indique une fuite.
6. En cas de fuite, fermez le robinet de la bouteille de propane ou de GPL et déconnectez à la fuite. Examinez et nettoyez le raccord. Raccordez de nouveau le détendeur et vérifiez s'il fuit.

### ALLUMAGE

1. Purgez la conduite de gaz qui mène à l'assemblage de la veilleuse. Appuyez sur le bouton de réglage, tournez-le à la position HIGH (HAUT) et maintenez-le enfoncé pendant 1 à 2 minutes. *Remarque* : si une nouvelle bouteille de gaz ou une bouteille qui vient d'être remplie est installée, il faut purger de nouveau l'appareil de chauffage.
2. Pour allumer la veilleuse :
  - a) appuyez sur le bouton de réglage et tournez-le pour le mettre sur PILOT (VEILLEUSE).
  - b) maintenez le bouton de réglage enfoncé et appuyez sur le bouton d'allumage jusqu'à ce que la veilleuse s'allume.
  - c) continuez d'appuyer sur le bouton de réglage pendant 30 secondes pour réchauffer le thermocouple.
  - d) relâchez le bouton de réglage; la veilleuse devrait rester allumée. *Remarque* : pour voir si la veilleuse est allumée, faites glisser le couvercle du trou d'inspection d'un côté ou de l'autre (voir figure 9).
  - e) lorsque la veilleuse reste allumée, refermez le trou d'inspection.

**⚠ ATTENTION : n'essayez pas de faire glisser le couvercle du trou d'inspection quand le brûleur principal s'allume ou qu'il est allumé ou brûlant.**

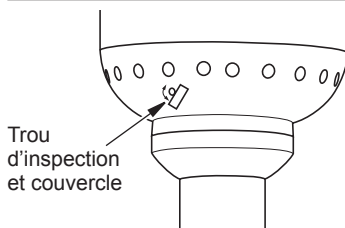

Figure 9 - Trou d'inspection et couvercle

## NOTICE D'UTILISATION

### Suite

3. Pour allumer la veilleuse avec une allumette, faites pivoter le couvercle du trou d'allumage de la veilleuse et approchez la flamme du brûleur de la veilleuse en appuyant sur le bouton pendant 20 secondes ou jusqu'à ce que la veilleuse reste allumée quand vous relâchez le bouton.
4. Réglez la chaleur.
  - a) appuyez sur le bouton de réglage et tournez-le pour le mettre sur HIGH (HAUT). Le brûleur s'allumera immédiatement.
  - b) appuyez sur le bouton de réglage et faites-le tourner au niveau de chaleur désiré. *Remarque* : pendant le fonctionnement, la flamme du brûleur devrait être surtout bleue avec un peu de jaune.

**IMPORTANT** : pendant les 15 premières minutes de fonctionnement, il se peut qu'il y ait de la fumée et une odeur (mais pas une odeur de gaz). Faites fonctionner l'appareil de chauffage au réglage maximum pendant au moins 15 minutes pour éliminer ce problème.



**AVERTISSEMENT : si vous sentez une odeur de gaz quand l'appareil fonctionne, appuyez immédiatement sur le bouton de réglage et tournez-le pour le mettre sur ARRÊT et éteindre l'appareil de chauffage.**

### ARRÊT

1. Appuyez sur le bouton de réglage et tournez-le pour le mettre sur PILOT (VEILLEUSE). Le brûleur s'éteindra mais la veilleuse restera allumée.
2. Pour éteindre la veilleuse, appuyez sur le bouton de réglage et faites-le tourner pour le mettre sur OFF (ARRÊT).
3. Coupez le gaz.
4. N'essayez pas de rallumer l'appareil de chauffage dans les 5 minutes qui suivent la fermeture du robinet de la bouteille de propane ou de GPL.

### REDÉMARRAGE DE L'APPAREIL DE CHAUFFAGE

1. Tournez le bouton de réglage du gaz pour le mettre sur OFF (ARRÊT).
2. Attendez 5 minutes.
3. Redémarrez en suivant la procédure de la section *Allumage*.

## ENTREPOSAGE

1. Laissez refroidir l'appareil de chauffage pendant 45 minutes après l'avoir éteint.
2. Entrez l'appareil de chauffage verticalement dans un endroit protégé des intempéries et la poussière.
3. Si vous le voulez, couvrez l'appareil de chauffage une fois qu'il a refroidi.
4. Si l'appareil de chauffage n'est pas utilisé pendant longtemps, déconnectez la bouteille de propane ou de GPL, retirez-la et entreposez en conformité avec la *norme pour l'emmagasinage et la manipulation des gaz de pétrole liquéfiés, ANSI/INFP 58*.

## RÉPARATION

Pour que l'appareil de chauffage ne pose pas de danger, qu'il fonctionne bien et qu'il dure, il faut l'entretenir à intervalles réguliers. La fréquence de l'entretien dépend de l'usage de l'appareil. Lisez la rubrique ci-dessous sur les critères de bon fonctionnement d'un appareil de chauffage. La garantie sera prorogée si l'entretien de routine n'est pas effectué à intervalles réguliers.

Il est dangereux d'utiliser un appareil de chauffage qui a été modifié ou qui ne fonctionne pas normalement. L'appareil de chauffage fonctionne normalement si :

- la flamme reste dans l'appareil de chauffage.
- la flamme est surtout bleue avec une possibilité de pointes jaunes.
- vous n'éprouvez aucun malaise physique, vos yeux ne sont pas irrités et vous ne détectez pas de forte odeur déplaisante.
- il n'y a pas de fumée ou de suie à l'intérieur ou à l'extérieur de l'appareil de chauffage.
- l'appareil de chauffage ne s'éteint pas de façon soudaine et inattendue.

Les listes des pièces et le diagramme de câblage illustrent l'appareil de chauffage tel qu'il a été construit. N'utilisez pas un appareil de chauffage s'il diffère de celui illustré. En outre, n'utilisez que le tuyau, le détendeur et le raccord de bouteille (appelé aussi raccord PHE) fourni avec l'appareil de chauffage.

**IMPORTANT** : n'utilisez pas d'autres pièces. Pour cet appareil de chauffage, le détendeur doit être réglé comme indiqué dans la section *Spécifications*, page 2. Si vous n'êtes pas sûr du réglage du détendeur, faites-le vérifier.

## PIÈCES DE RECHANGE

**⚠ AVERTISSEMENT : n'utilisez que des pièces de rechange DESA. Cet appareil de chauffage utilise des pièces conçues spécifiquement pour lui. N'utilisez pas de substituts ou de pièces génériques. L'utilisation de pièces de rechange inappropriées peut causer des blessures graves ou fatales. Ceci protégera également la garantie des pièces remplacées sous garantie.**

### PIÈCES SOUS GARANTIE

Communiquez avec les revendeurs autorisés de ce produit. S'il ne peuvent pas vous fournir de pièces de rechange DESA d'origine, communiquez avec le dépôt de pièces le plus proche ou appelez le service technique de DESA Heating Products au 1-866-672-6040.

Lorsque vous appelez DESA Heating Products, ayez sous la main :

- votre nom
- votre adresse
- le numéro du modèle de l'appareil de chauffage
- une description de la panne de l'appareil de chauffage
- la date de l'achat

### PIÈCES QUI NE SONT PAS SOUS GARANTIE

Communiquez avec les revendeurs autorisés de ce produit. S'ils ne peuvent vous fournir de pièces de rechange d'origine, communiquez avec le dépôt de pièces le plus proche (liste dans la brochure des centres de service autorisés) ou appelez DESA Heating Products au 1-866-672-6040 pour obtenir une référence.

Lorsque vous appelez DESA Heating Products, ayez sous la main :

- le numéro du modèle de l'appareil de chauffage
- le numéro de la pièce de rechange

## SERVICE TECHNIQUE

Un appareil de chauffage qui ne fonctionne pas correctement doit être réparé par un technicien de service qualifié. Pour trouver le centre de service le plus près de chez vous ou si vous avez d'autres questions au sujet de cet appareil de chauffage, communiquez avec le service technique de DESA Heating Products au 1-866-672-6040. Lorsque vous appelez, ayez sous la main les numéros de modèle et de série de votre appareil de chauffage.

Vous pouvez aussi visiter le site Web du service technique de DESA Heating Products à [www.desatech.com](http://www.desatech.com).

Vous pouvez aussi obtenir un entretien sous garantie ou hors garantie en apportant le produit au centre de service local.

# VUE DÉTAILLÉE DES PIÈCES

## MODÈLES

SPC-54PHW, SPC-54PHB, SPC-54PHT ET SPC-54PHS

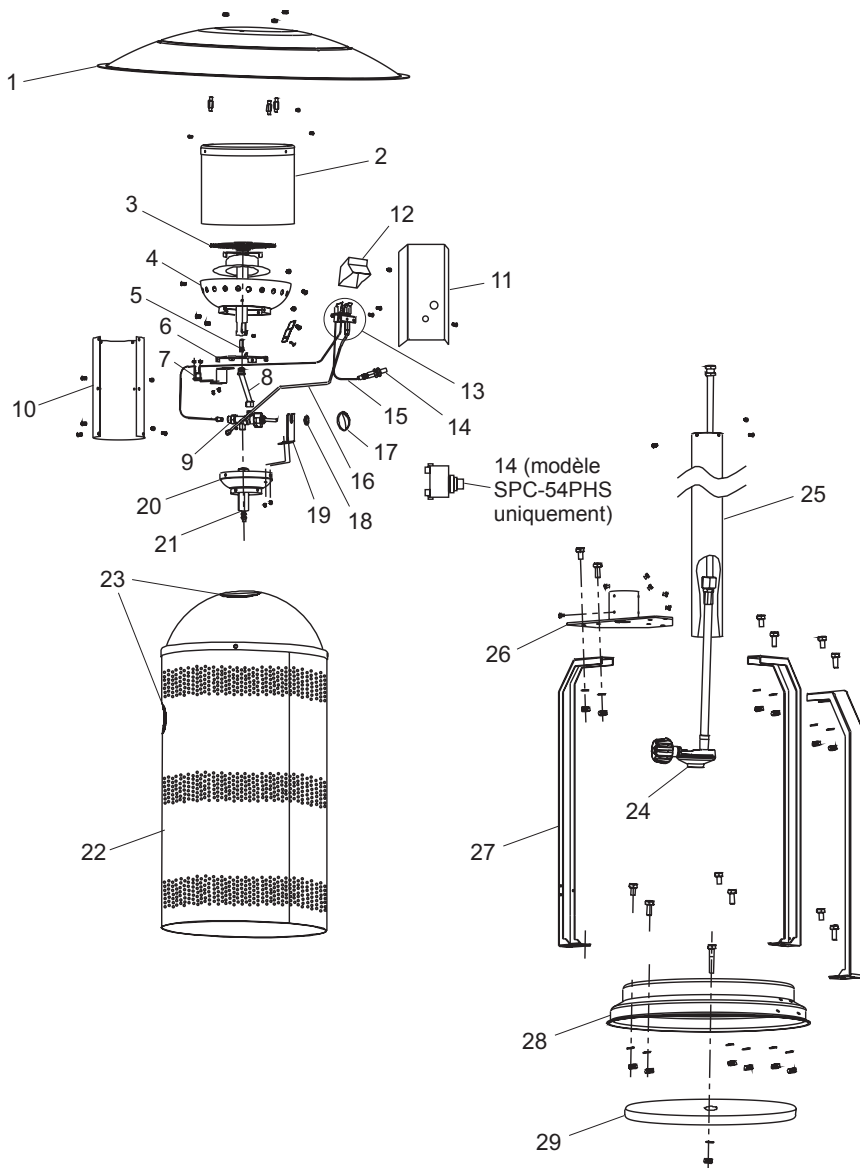

## LISTE DES PIÈCES

Cette liste contient les pièces de rechange utilisées dans votre appareil de chauffage. Quand vous commandez des pièces, reportez-vous aux instructions de la section *Pièces de rechange*, à la page 9 de ce manuel.

N°	N° DE PIÈCE	DESCRIPTION	QTÉ
1	114133-01	Réflecteur	1
2	114102-01	Assemblage de l'émetteur	1
3	114104-01	Assemblage du brûleur	1
4	114113-01	Couvercle inférieur du brûleur	1
5	114126-01	Orifice du brûleur principal	1
6	114130-01	Plaque adiabatique	1
7	114138-01	Interrupteur sécuritaire	1
8	114140-01	Conduit de carburant	1
9	114142-01	Vanne	1
10	114115-01	Couvercle du compartiment de la vanne	1
11	114129-01	Panneau de protection avant	1
	114129-02	Panneau de protection avant (SPC-54PHS uniquement)	1
12	114136-01	Pare-vent de la veilleuse	1
13	114105-01	Assemblage de la veilleuse	1
14	102445-01	Prêt-à-monter de l'allumeur piézo-électrique	1
	114187-01	Prêt-à-monter de l'allumeur électronique (SPC-54PHS uniquement)	1
15	114117-01	Fil d'allumage	1
16	114141-01	Conduit de la veilleuse	1
17	114180-01	Bouton	1
18	114125-01	Écrou de vanne	1
19	114112-01	Support de montage de la vanne	1
20	114114-01	Base du couvercle de la vanne	1
21	114101-01	Adaptateur de la conduite de carburant	1
22	114139-01	Assemblage du cache-bouteille (blanc)	1
	114139-02	Assemblage du cache-bouteille (bronze)	1
	114139-03	Assemblage du cache-bouteille (noir)	1
	114139-04	Assemblage du cache-bouteille (acier inoxydable)	1
23	114116-01	Poignée de protection en caoutchouc	1
24	114103-01	Assemblage du collecteur (conduite de carburant, tuyau, détendeur)	1
25	114132-01	Mât (blanc)	1
	114132-02	Mât (bronze)	1
	114132-03	Mât (acier inoxydable)	1
	114132-04	Mât (black)	1
26	114137-01	Support du mât (blanc)	1
	114137-02	Support du mât (bronze)	1
	114137-03	Support du mât (noir)	1
27	114108-01	Tiges du socle (noires)	3
	114108-02	Tiges du socle (bronze)	3
28	114107-01	Socle (noir)	1
	114107-03	Socle (bronze)	1
	114107-04	Socle (blanc)	1
29	114131-01	Poids de lestage	1
<b>PIÈCES DISPONIBLES — PAS ILLUSTRÉES</b>			
	114106-01	Assemblage de roues	1
	114122-01	Décalque du modèle SPC-54	1
	114124-01	Étiquette d'avertissement (en anglais)	1
	114124-02	Étiquette d'avertissement (en espagnol)	1
	114124-03	Étiquette d'avertissement (en français)	1
	114124-04	Étiquette d'instructions d'utilisation (en espagnol)	1
	114124-05	Étiquette d'instructions d'utilisation (en français)	1
	114127-01	Paquet de pièces	1

# SERVICE DE GARANTIE ET DE RÉPARATION

## CONSERVEZ CETTE GARANTIE

Modèle \_\_\_\_\_

Numéro de série \_\_\_\_\_

Date de l'achat \_\_\_\_\_

### GARANTIES LIMITÉES POUR LES PRODUITS NEUFS ET LES PRODUITS REMIS EN ÉTAT

**Nouveaux produits :** DESA Heating Products garantit que cet appareil de chauffage et ses pièces sont exempts de défauts de matériaux et de fabrication et cela pour une durée d'un (1) an à partir de la date du premier achat, lorsque l'appareil de chauffage est utilisé et entretenu en conformité avec les instructions du fabricant. Ces garanties ne protègent que l'acheteur au détail d'origine, lorsqu'une preuve d'achat est fournie.

**Appareils de chauffage remis en état :** DESA Heating Products garantit que cet appareil de chauffage remis en état en usine et ses pièces sont exempts de défauts de matériaux et de fabrication et cela pour une durée de trente (30) jours à partir de la date du premier achat, lorsque l'appareil de chauffage est utilisé et entretenu en conformité avec les instructions du fabricant. Ces garanties ne protègent que l'acheteur au détail d'origine, lorsqu'une preuve d'achat est fournie.

Ces garanties ne couvrent que le coût des pièces et de la main d'œuvre requise pour restaurer le produit à son état de fonctionnement normal. Le transport et les frais incidents associés aux réparations sous garantie ne sont pas remboursables sous cette garantie.

Les réparations sous garantie sont disponibles seulement par l'intermédiaire des revendeurs et des centres de service autorisés.

Cette garantie ne couvre pas les défauts causés par la mauvaise utilisation, l'abus, la négligence, les accidents, le manque d'entretien adéquat, l'usure normale, les modifications, les altérations, les combustibles contaminés, les réparations avec des pièces non conformes ou une réparation par quelqu'un d'autre qu'un revendeur ou un centre de service autorisé. L'entretien de routine est la responsabilité du propriétaire.

**CETTE GARANTIE REMPLACE TOUTE AUTRE GARANTIE EXPRESSE OU IMPLICITE, Y COMPRIS LES GARANTIES DE COMMERCIALITÉ ET D'ADÉQUATION À UN BESOIN PARTICULIER.**

DESA Heating Products n'assume aucune responsabilité pour les dommages indirects, imprévus ou incidents. Certains états ou provinces ne permettent pas l'exclusion ou la restriction des dommages imprévus ou incidents et certaines restrictions ou exclusions pourraient ne pas s'appliquer à votre cas. Cette garantie limitée vous donne des droits spécifiques selon la loi; vous pourriez aussi avoir d'autres droits selon l'état ou la province où vous habitez.

La présente garantie ne couvre pas toute décoloration provoquée par l'utilisation de l'appareil de chauffage. Nous nous réservons le droit de modifier ces spécifications à tout moment sans préavis. La seule garantie valable est notre garantie écrite standard. Nous n'offrons aucune autre garantie, expresse ou implicite.

### RÉPARATION SOUS GARANTIE

Si votre appareil de chauffage a besoin de réparation, retournez-le au centre de service autorisé le plus près de chez vous. Une preuve d'achat doit être présentée avec l'appareil de chauffage. L'appareil de chauffage sera inspecté. Un défaut peut être causé par des matériaux défectueux ou un défaut de fabrication. Si tel est le cas, DESA Heating Products réparera ou remplacera l'appareil de chauffage sans frais.

### SERVICE DE RÉPARATION

Retournez l'appareil de chauffage au centre de service autorisé le plus près de chez vous. Chaque centre de service est autonome. Les réparations non couvertes par la garantie seront facturées aux prix normaux. Nous nous réservons le droit de modifier ces spécifications à tout moment sans préavis.

Pour tout renseignement concernant cette garantie, écrivez-nous à :

**DESA**<sup>TM</sup>  
INDOOR/OUTDOOR PRODUCTS

2701 Industrial Drive

P.O. Box 90004

Bowling Green, KY 42102-9004, USA

ATTN: Customer Service Department

114144-01

Rev. J

10/06



114144 01  
NOT A UPC